

צילום MAGAZIN

2023 / 4

מערב גונדולקוניה!



Impresszum

Titok magazin

Ez a lap nonprofit, a szerzők nevükkel és arcképükkel vállalják a felelősséget a leírtakért. A lap tartalma szabadon felhasználható, de a forrást meg kell jelölni. A lapban közölt írások is tartalmazzák az esetleges források nevét, címét, elérhetőségét. A lap az emberiség közös szellemi tulajdona, pénzért nem adható.

Figyelem! A leírtak alkalmasak az olvasó vallásos és tudományos világnézetének megzavarására.

Főszerkesztő: Miklós Attila
v55boco@gmail.com
www.attilahun.hu

UFO forródrót:
Miskolci László
miskolcilaci1988@gmail.com
www.miskolcilaszlo.hu
Viszok András
kufoe@gmail.com
<https://sites.google.com/site/ufohirado>

Magyar termék

Tartalom

Szerkesztői jegyzetek

A harcos útja

10 érdekesség az elveszett civilizációkról

Meyer elektrolizáló készüléke - 2. rész

Yule

A teremtó Egy

Felhívás!

Kérünk minden olvasót és ufóészlelőt, hogy ha tudása van földönkívüli vagy paranormális tevékenységről, netán idegen objektumokat figyelt meg, jelezze azt felénk.
Írjon a

v55boco@gmail.com

villanyposta címre. Ha kérdése van, tegye azt fel bátran, megválaszolom. Ha fényképe, rajza is van az idegenekről, csatolja azt is a levélhez.



Szerkesztői jegyzetek

Miklós Attila

A nemzetközi helyzet fokozódik

Az első szám elején a jegyzetemet azzal kezdtem, hogy annum horribilis. Valóban szörnyű év volt 2020, de a mostani sem kutya. A CoVid-nak talán vége, de a hírek szerint Globalo-gazdi már bekészítette a következő adagot. Érdekes, hogy Bill Gates olyan, mint egy új Nostradamus, valahogy mindig megjósolja a következő járványt. És gyorsan vett is magának egy gyógyszer-gyárat, pusztán filantróp érzelmektől vezérelve. Mintha a jó Billy tudna valamit, esetleg ő csinálja? Ki tudja...

Tavaly kirobbant az orosz-amerikai háború, amit a nyugat az utolsó ukránig vív majd, de már nem akarózik támogatni pénzügyileg annyira. Aztán itt a közéleti helyzet. Már Izrael rendezte volna viszonyát az arabokkal, mikor a Hamasz felrúgta a bilit. És még a törökök is fenyegetőznek, és vajon Irán mit akar? Ne feledkezzünk meg a Balkánról sem, Szerbia, Koszovó, Albánia és Bosznia között feszült a helyzet, és a déli határunkon már az Al-Kaida lövöldöz, kérdés, hogy Vusic beavatkozik-e katonailag? Lengyelország birodalom akar lenni, leváltani a németeket, de az oroszokat még mindig gyűlölik.

Én meg csak hallgatom, figyelem a híreket és a fejem egyre szédül. A gyomrom meg felkavarodik, így megnézek egy horror filmet, attól majd megnyugszom.

Ahogy Bogár László szokta mondani, ez csak a "lejátászás-technikai felszín", igen, csak a felszín. De mi van a mélyben? Társadalom mérnökök dolgoznak azon, hogy a világ egyenlővé váljon. Egyszínű monokróm képet akarnak, árnyalatok nélkül. Ahogy Schwab és Harari hirdeti, semmink sem lesz, de boldogok leszünk. Mitől? Attól, hogy egy olyan lakótelepen kell élni 8 másik idegen emberrel összezárva, akik más kultúrából származnak, más nyelvet is beszélnek? Attól, hogy nem nyomja bankó a zsebünket, mert már bitek helyettesítik a pénzt, és hogy nem romoljon ránk a "jólét", le is jár egy év után? Attól, hogy kamerák figyelnek minden sarkon? Attól, hogy minden ellen is oltva leszünk kötelezően?

Ez nem más, mint egy új világkommunizmus, de munkások és osztályöntudat nélkül. A falanszter szín Madách tragédiájából. Van már hozzá mesterséges intelligencia is, pedig még a valódit sem ismerjük. De ez már ítéletet mond, már tagadja a biológiai nemeket, és nagyon is pol-korrekt. Látszik, hogy akik programozták, melyik oldalon állnak. De vigyázat, nincs már jobb és bal, csak globalista és szuverenista. Pártunk és kormányunk inkább az előbbiekhöz húz. Jöttek hozzánk indiai, maláj, koreai, filippínó "munkavállalók", hogy akkumulátort gyártva pörgessék a döglődő magyar gazdaságot. De vajon magyarrá válnak-e, ahogy a tótok, svábok, örmények, horvátok és rácok? Kötve hiszem. De a GDP az szent, és ha nő, az a bankvezérünknek jó. Meg az oligarcháinknak, plutokratáinknak is. És ha a kerítést átnyomja végre a migráns-horda, akkor Robert C. Castelt idézve Magyarországon is lesz Gázai övezet. Fiatal férfiak, harcedzettek. A mai magyar fiatal tejbetők, nem szereti a hazáját és külföldre fog menni. Tíz év múlva ki tud itt még magyarul? És a kormány készül a WHO-val is paktumot kötni, lesz vakcina dögivel, meg oltási igazolvány, meg digitális pontrendszer, mert példaképünk Kína. Ha ez megvalósul, nincs több szabadság, már ugatni se lehet, mert jön egyből a sintér. Csak egyetlen párt tiltakozik ez ellen, de hát Radics Bélát idézve "széllal szemben vizelni csak sörösüvegbe lehet".

Égi hang

A harcos útja

A kínai mitológiában Kuan-ti a háború és a gazdagság istene egyben. Kuan-jü hadvezér a Han-dinasztia császárait szolgálta Kr. u. 160-219 között élve. Kuan-jü igazán rátermett volt, hősies és hűséges. Ura elismerte képességeit, és a kitüntető "békét hozó igazi úr" címet adományozta neki. Már életében istenként kezdték tisztelni, halála után a panteonba került alakja, immáron kultusz céljaként. Jövőlátó, jósló képességre tett szert, képes ördögöket, démonokat elűzni. A buddhisták, taoisták és a konfuciánusok is tisztelik. Kuan-jün csang néven is ismert.

A lenti üzenetet Doreen Virtue csatornázza, megjelent az Arkanygalok és felemelkedett mesterek című művében (165. oldal).



”

A HATALMON LÉVŐ EMBER VESZÉLYES JÁTÉKOT ŪZ, HA ÉLESRE FENT FEGYVERÉT FÜRGEN FORGATHATJA. A TELJHATALOM CSORBÍTATLAN, DE ZABOLÁTLAN IS, ÉS EMIATT VISSZAFELÉ SŪLHET EL A HARCÍASSÁG. A FÉKTELEN ERŐFITOJTÁS KÖNNYEN HÁBORÚBA SODORHATJA A NÉPET. AZ ILYEN HATALMI JÁTSZMÁK ROBBANÉKONY HELYZETET TERMTENEK. A NÉPNEK IDŐBEN KÖZBE KELL AVATKOZNI, ÉS ALKALOMADTÁN KI KELL KÖVETELNIE A BÉKÉS MEGOLDÁSOKAT, AHELYETT, HOGY RÉSZT VENNE A HÁBORÚ VÉRES HATALMI JÁTSZMÁIBAN. MELLETTE LESZEK, ÉS SEGÍTEK NEKED A FÉLELEM IGAZGATTA, HARCÍAS VEZETŐK HELYÉBE BÖLCS, MEGFONTOLT ÉS MEGÉRTŐ VEZETŐKET ÁLLÍTANI, MERT EZ AZ EGYETLEN JÁRHATÓ ÚT A BÉKÉHEZ. MOST A BELŐ PARANCSONKAT KÖVETŐ HARCOSOKRA VAN SZÜKSÉG, A LÉLEK ÉS A SZELLEML SZAVÁT ÉRTŐ ÉS KÖVETŐ KATONÁKRA. OLYANOKRA, AKIK BELSŐ PARANCSONKAT KÖVETIK, AKIKET NEM RIASZT VISSZA A KÖLVILÁG ROSSZALLÁSA. EGYEDŪL HATALMAS ÉS NAGYSZERŪ BELSŐ GENERÁLISONDNÁK JARTOZOL ENGEDELMESSÉGGEL. HA JÓ ÉRZÉSEID PARANCSONÁRA HALLGATSZ, AZ IGAZSÁG ÉS A BÉKE JUT URALOMRA, S MINÉL TÖBBEN KÖVETIK PÉLDÁDAT, ANNÁL VALÓSZÍNŪBB, HOGY EGYSZER A VILÁGBÉKE IS MEGVALÓSULHAT.

KUAN-TI

Az Édesvíz kiadó ajánlatából.

Egy örök klasszikus!

Szepes Mária életműsorozat

Válogasson kedvére az író könyvei közül, többet is talál még a kiadó kínálatában. Legyen részese Ön is egy páratlan alkotó gondolatvilágának. Ismerje meg általa a nagy szellemi áramlatok, az örök élet, és a mágia titkát!

Keresse minden nagyobb könyvárúházbán.

www.edesviz.hu

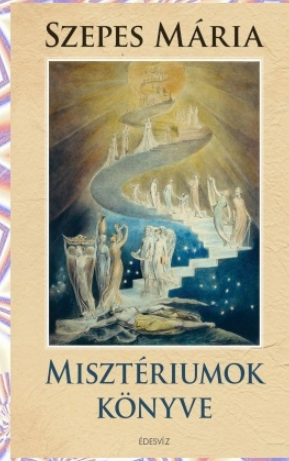
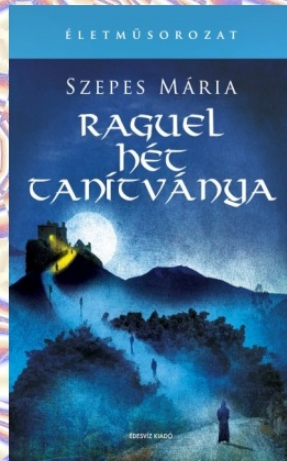

www.hunok.hu

TEREMIBURA
hun kutatási magazin

10 érdekesség az elveszett civilizációkról

Hajósi Péter



Honnan tudhatjuk kik vagyunk valójában, ha azt sem tudjuk pontosan honnan jövünk? A bizonyítékok, a hagyományok és a tanok sok töredékéből világosan kiderül, hogy hiányos képünk van az emberi civilizáció legkorábbi napjairól. Íme a múltunk kirakós játékának 10 legérdekesebb darabja, amelyeket rejtélyek és különböző fokú kétségek öveznek, de mindazonáltal mindegyik lenyűgöző.

1. Egyiptomi kincsek a Grand Canyonban

Az Arizona Gazette 1909. április 5-i kiadásában megjelent egy cikk "Feltárások a Grand Canyonban: Figyelemre méltó leletek jelzik, hogy az ősi emberek Keletről vándoroltak" címmel. A cikk szerint az expedíciót a Smithsonian Institute finanszírozta és olyan tárgyakat fedeztek fel a helyszínen, amelyeket a történelem jelen álláspontja szerint képtelenség igazolni. Egészen pontosan "emberkéz által sziklába vésett" barlangban hieroglifákat, réz fegyvereket, valamint egyiptomi istenségeket és múmiákat ábrázoló szobrokat találtak. Bár rendkívül érdekes ennek a történetnek a valóságtartalma, ugyanis a helyszín hollétéről nincsen tudomásunk a mai napig sem, ráadásul a Smithsonian cáfol minden információt erről a felfedezésről. A későbbiekben a cikk hatására több, a barlangot kereső expedíció is útnak indult, de senki nem járt sikerrel. A cikk csak álhír lett volna?

"Noha nem lehet figyelmen kívül hagyni, hogy az egész történet egy bonyolult álhír" - írja David Hatcher Childress kutató/felfedező, "az a tény, hogy a címlapon szerepelt és a tekintélyes Smithsonian Intézet adta hozzá a nevét és rendkívül részletes történetet mesél el több oldalon keresztül, az nagy valószínűséggel kölcsönöz valamit a hitelességének. Nehéz elhinni, hogy egy ilyen történet légből kapott lenne."

2. A piramisok és a szfinx kora

A legtöbb egyiptológus úgy véli, hogy a gízai fennsíkon található Nagy Szfinx körülbelül 4500 éves. De ez a szám még mindig csak elmélet, nem pedig tény. Ahogyan Robert Bauval mondja:

„A szfinx korában”, „nem volt egyetlen olyan felirat sem falra, sem sztélára, sem papiruszra írva”, amely a Szfinxet ehhez az időszakhoz kötné. Szóval mikor épült?

John Anthony West megkérdőjelezte az emlékmű elfogadott korát, amikor észrevette a mállást a piramison, amelyet csak a heves esőzések formájában okozhatott hosszú távú vízhatás, elmélete szerint. Na de a sivatag közepén? Honnan jött a víz? Simán megtörténhetett, hogy a világ ezen a részén körülbelül 10 500 évvel ezelőtt heves esőzések voltak és akkor ezzel a felfedezéssel a Szfinx a jelenleg elfogadott korának több mint kétszerese lenne.

Bauval és Graham Hancock számításai szerint a Nagy Piramis valószínűleg Kr.e. 10 500-ra nyúlik vissza, bőven megelőzve az egyiptomi civilizációt. És akkor még mindig felvetődik a kérdés: ki építette őket és miért?



A gízai piramisok, ahogyan ma ismerjük ezeket. Vajon ki építette valójában? Fotó: Pixabay (fent)

3. Nazca vonalak

A Nazca vonalak Peruban találhatóak a sivatagban, körülbelül 200 mérföldre délre Limától. A nagyjából 37 mérföld hosszú és egy mérföld széles síkságon olyan bevéselt vonalak és ábrák találhatóak, amelyek az 1930-as években történt felfedezésük óta zavarba ejtik a tudományos világot. A vonalak tökéletesen egyenesek, néhány párhuzamos egymással, sok metszi egymást, így a vonalak a levegőből úgy néznek ki, mint egy ősi repülőter kifizetőpályája. Ez arra készítette Erich von Dänikent *"Az istenek szekerei (vagy Jövő emlékei címmel jelent meg)"* című könyvében, hogy azt sugallja, hogy valójában földönkívüli hajók kifutói lehettek...

Azonban sokkal érdekesebbek a több mint 70 földbe vésett állat gigantikus figurája – egy majom, egy pók, egy kolibri és még számos érdekes állat és ábra. A legnagyobb rejtély azonban még mindig az, hogy ezeket a vonalakat és figurákat kizárólag csak a levegőből lehet látni. Véletlenül fedezte fel őket újra az 1930-as években egy repülőgép? Mi tehát a jelentőségük?

Egyesek úgy vélik, hogy csillagászati céljuk van, míg mások azt hiszik, hogy egykoron vallási szertartásokon szolgáltak jelentőségükkel, egy erős réteg viszont úgy gondolja, hogy az emberiség földönkívüli teremőinek állítanak emléket. Egy újabb elmélet szerint pedig a vonalak értékes vízforrásokhoz vezetnek. Az igazság az, hogy a mai napig senki sem tudja.

4. Atlantisz elhelyezkedése

Atlantisz egykori létezésének helyét a mai napig senki sem tudja megmondani, azonban annál több teória látott már napvilágot ezzel kapcsolatban. A földrész legendája Platónról származik, aki még i.e. 370-ben írt a gyönyörű, technológiailag fejlett, kontinensnyi szigetről, de leírása a helyéről korlátozott és igencsak homályos volt. Sokan természetesen arra a következtetésre jutottak, hogy Atlantisz valójában soha nem is létezett és csupán csak mese az egész.

Azok, akik azt hitték, hogy létezett, a világ szinte minden szegletében kerestek bizonyítékot vagy legalábbis nyomokat a földrész után kutatva. Edgar Cayce híres próféciái szerint például Atlantisz maradványait Bermuda környékén találják majd a felfedezők. 1969-ben pedig geometrikus kőképződményeket valóban találtak is Bimini közelében, amelyek a hívők szerint megerősítették Cayce jóslatát.

Atlantisz további javasolt helyszínei közé tartoznak még az Antarktisz, Mexikó, Anglia és Kuba partjainál fellelhető, víz alatti területek.

Alan Alford író pedig azt állítja, hogy Atlantisz egyáltalán nem egy sziget volt, hanem sokkal inkább egy felrobbant bolygó. A vita és az elméletek valószínűleg vagy addig folytatódnak, amíg valaki valóban fel nem fedezi bizonyíthatóan Atlantiszt vagy örökké formálódni fog meglétének és hollétének története.



A Nazca-vonalak ma Dél-Amerika legérdekesebb létesítménye. Fotó: Pixabay (fent)

5. Maya naptár

Sokat csavargatták már a témát a maja naptár feltételezett próféciái miatt. Talán többen tartanak tőle még most is, mint amennyit a 2000-es év baljóslatú katasztrófáitól tartottak. Minden bosszankodás ugyanis azon a megállapításon alapul, hogy a maja naptár egy olyan dátummal ér véget, amely megfelel a mi 2012. december 21-ünknek. Mit jelent ez pontosan? A világvégét valamilyen globális kataklizma vagy háború által? Egy új korszak kezdetét az emberiség számára?

Az ilyen próféciák többségében nem valósulnak meg. Azonban kétségtelen tény, hogy 2012 nyilvánvalóan eljött és el is ment, de egyesek még mindig úgy gondolják, hogy van valami a próféciában és 2012 csak a kezdet volt, a folyamat ugyanis javában zajlik.



A mayák a naptáraikat kőkorongokra vészték.
Fotó: Pixabay (balra)

6. Japán víz alatti romjai

A japán Okinawa déli partjainál 20-100 lábnyira (6-32 méter - a szerkesztő) a víz alatt olyan rejtélyes építmények találhatóak, amelyeket feltehetőleg valami ősi, elveszett civilizáció építhetett. A szkeptikusok szerint a nagy, lépcsőzetes képződmények valószínűleg természetes eredetűek.

„Azután a következő év nyár végén - írja Frank Joseph az Atlantis Risingnek írt cikkében - egy másik bűvár az okinavai vizeken megdőbbsent, amikor hatalmas kőtömbökből álló hatalmas boltívet vagy átjárót látott gyönyörűen egymáshoz illesztve az ókori történelmi korokból ismert falazat módjára, ahogyan a Csendes-óceán túloldalán, Dél-Amerika Andok-hegységében található inka városok esetében is. Ez megerősíteni látszik, hogy ezek nem természetes képződmények, hanem ember alkotta romok”.

A víz alatti elsüllyedt városban kikövezett utcák és kereszteződések, nagy oltárszerű képződmények, széles terekre vezető lépcsők és körmeneti utak találhatóak. A hatalmas terület vizsgálata során az is felmerült, hogy Mu vagy Lemúria elveszett civilizációja lehet a japán partok mellett.

7. Utazások Amerikába

Mindannyiunkat arra tanítottak, hogy Kolumbusz Kristóf fedezte fel Amerikát, de azzal is tisztában vagyunk, hogy már jóval Kolumbusz előtt "felfedezték" a kontinenst. Nemcsak az indiánokra kell gondolni, de például az is elfogadott tény, hogy Leif Erikson 1000-ben már sikeresen áthajózott Észak-Amerikába.

Mégis sokkal furcsábbak azok a tények, hogy olyan tárgyakat találtak, amelyek arra utalnak, hogy az ősi kultúrák kapcsolatban voltak egymással és az akkori emberek valahogyan utaztak a kontinensek között. Ugyanis görög és római érméket és kerámiákat is találtak az Egyesült Államokban, egyiptomi Ízisz és Ozirisz szobrokat Mexikóban, nem beszélve az első pontban említett Grand Canyon felfedezéséről, amelyek mellett még számos ókori héber és ázsiai leletek is bukkantak elő. Az igazság az, hogy nagyon keveset tudunk a korai, messzire utazó kultúrákról, a tudomány mai álláspontja pedig elfogadhatatlannak gondolja, hogy az ősi kultúrák bármilyen kapcsolatban is lettek volna egymással. A bizonyítékok azonban mégis az ellenkezőjére utalnak.

8. Elsüllyedt város Kuba mellett

2001 májusában izgalmas felfedezést tett az Advanced Digital Communications (ADC), egy kanadai cég, amely Kuba felségvizeinek óceánfenékét térképezte fel. A szonárleolvasások valami váratlan és egészen elképesztőt tártak fel 2200 láb mélyen a felszín alatt: geometrikus mintázatban kirakott köveket, amelyek nagyon hasonlítottak egy város romjaira. "Mit találunk itt, az rejtély" - mondta Paul Weinzwieg, az ADC munkatársa. "A természet nem építhetett semmit ilyen szimmetrikusan. Ez nem természetes képződmény, de azt sem tudjuk, mi az." Egy nagy elsüllyedt város lenne? Biztosan Atlantisz – javasolta azonnal a legtöbb teoretikus.

A National Geographic is nagy érdeklődést mutatott a kutatás iránt és részt vett a későbbi vizsgálatokban. 2003-ban lemerültek a víz alá, hogy közelebbről is megvizsgálhassák a mintázatokat. Paulina Zelitsky, az ADC munkatársa azt mondta, hogy láttak egy építményt, amely "úgy néz ki, mint egy nagy város egykori központja, de nagy felelőtlenség lenne azonban megmondani mi volt az, mielőtt konkrét bizonyítékunk lenne rá."

További kutatások természetesen még várhatóak.

9. Mu vagy Lemúria

Mu legendás elveszett világa, amelyet néha Lemuriának is neveznek, szinte ugyanolyan hírnevet szerzett magának, mint Atlantisz. A sok csendes-óceáni sziget hagyománya szerint Mu egy Éden-szerű trópusi paradicsom volt, valahol a Csendes-óceánban, amely több ezer évvel ezelőtt elsüllyedt minden lakójával együtt. Atlantiszhoz hasonlóan folyamatos vita folyik arról, hogy valóban létezett-e, és ha igen, akkor hol. Madame Elena Petrovna Blavatsky, a teozófiai mozgalom alapítója az 1800-as években úgy vélte, hogy az Indiai-óceánban található. Ezek után Mu ősi lakói a csatornázók kedvenceivé váltak, akik megvilágosodott üzeneteiket a jelenbe hozzák a mai napig.

10. Karib-tengeri víz alatti piramisok

Az egyik legérdekesebb mese egy elveszett civilizáció romjainak a felfedezéséről Dr. Ray Brown történetében rejlik. 1970-ben, miközben a Bahamákon található Bari-szigetek közelében merült alá, azt állította, hogy egy „tükörként ragyogó” piramisra bukkant, amely becslése szerint 120 láb magas, bár csak a tetejét látta. A piramisnak színes záróköve volt és más épületek romjai is körülvették azt. Egy kamrába úszva aztán talált egy kristályt, amelyet két fém kéz tartott. A kristály fölött egy sárgaréz rúd lógott a mennyezet közepéről, amelynek végén valamiféle vörös, sokszínű drágakő volt. Brown azt mondta, hogy elvette a kristályt a helyéről, amely állítólag furcsa, misztikus erővel bírt.

Brown története fiktívnek tűnik – egyszerűen túl látványos, mégis izgatja a képzeletet az elveszett világok újra felfedezésre váró titkairól.



Atlantisz és Lemuria története mindig is izgatja a kutatókat. Fotó: Pixabay (fent)

Para-tanoda

Meyer elektrolizáló készüléke

2. rész

Filácz Róbert

A feszültség dinamikája

Potenciális energia - A feszültség "elektromos nyomás" vagyis "elektromos erő", melyet potenciálnak is nevezünk. Minél nagyobb a potenciál, annál nagyobb az "elektromos vonzóerő" vagy "elektromos taszítóerő" az adott áramkörben. A feszültség potenciálja "nem változó" energetikai állapot, míg az elektronok áramlása szabályozható.

Megjegyzés: Itt Meyer egyértelműen feszültséggenerátorra gondolt, mivel csak akkor kapjuk meg az iménti feltételt, vagyis bármilyen kis ellenállású fogyasztó használatakor is állandó marad a feszültségforrás feszültsége.

A feszültség által végzett munka

Egy elektromos áramkörben a töltéssel rendelkező részecskék elektromos vonzást vagy taszítást fejtenek ki egymásra. Ennek a vonzásnak vagy taszításnak a nagysága az alkalmazott feszültségtől függ. Ezt az elektromos erőt "feszültség mező"-nek is nevezik és pozitív vagy negatív elektromos töltéssel rendelkezik. Az ionok vagy részecskék az elektromos áramkörben töltéssel rendelkeznek. Azok az ionok vagy részecskék, melyeknek azonos a töltésük, taszítják, míg az ellentétes töltésűek vonzzák egymást. (lásd a lenti ábrát.)

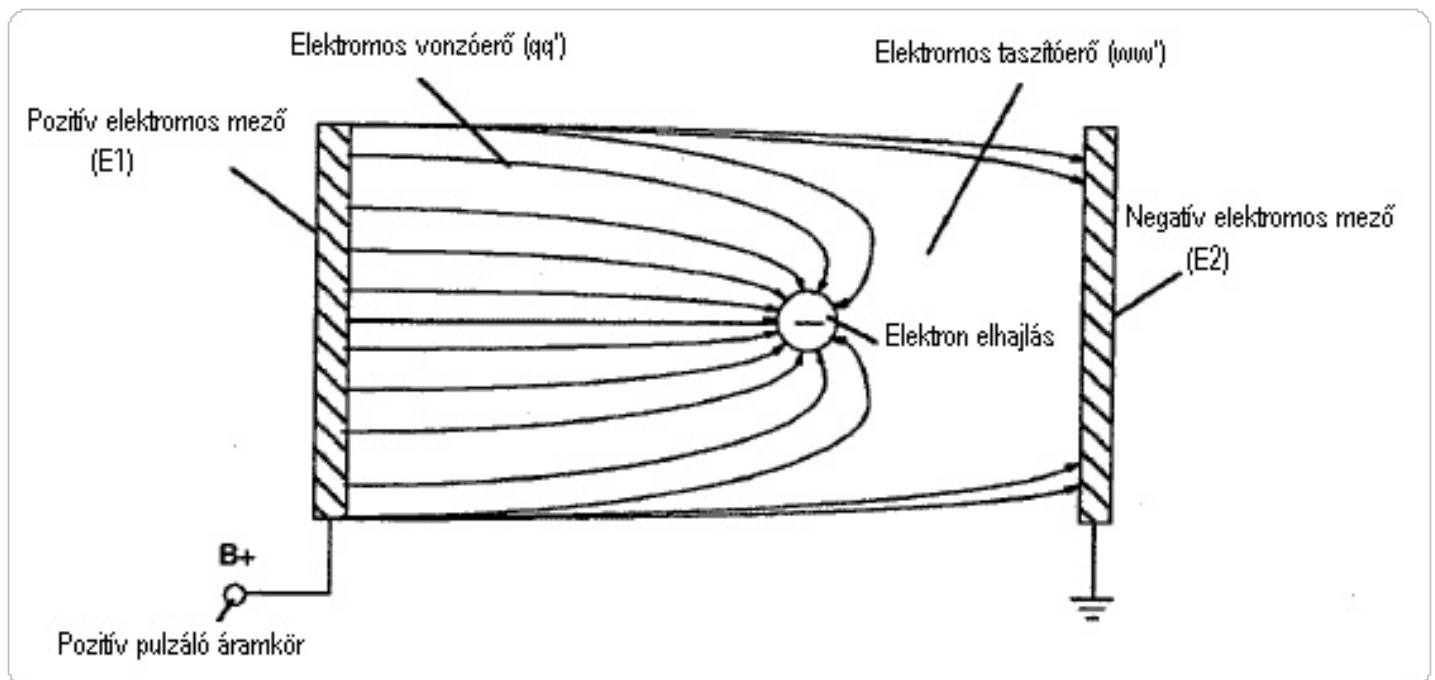

Az elektromos mező hatása egy elektromosan töltött részecskére (fent)

Továbbá, az elektromos töltéssel rendelkező ionok vagy részecskék az ellentétes töltésű elektromos mező irányába gyorsuló mozgást végezve jutnak el. Newton második törvénye kimondja, hogy:

$$a = m/f$$

ahol:

a – a töltött ion vagy részecske gyorsulása

F – az eredő erő

m – az ion vagy részecske tömege

Az eredő erő az "elektromos vonzóerő" két ellentétes töltésű részecske között, melyet Culomb törvénye alapján meghatározhatunk:

$$F=(q*q')/(R*R')$$

Két töltés között a potenciálkülönbséget azzal a munkával jellemezzük, mely a két töltés egyesítéséhez szükséges. Ezt a következőképpen határozhatjuk meg:

$$F=q/R^e$$

ahol:

U – két töltés közötti potenciálkülönbség

q – a töltés

R – a töltések közötti távolság

e – a közeg dielektromos állandója

A feszültség stimuláció atomi szintű kapcsolatai

Egy atomban kétféle elektromos töltéssel rendelkező tömeg van. Az atommag körül keringő elektronok negatív (-) töltésűek, míg az atommagban lévő protonok pozitív (+) töltésűek. Elektromosan semleges állapotban a negatívan töltött elektronok száma megegyezik a pozitívan töltött protonok számával.

Amikor egy vagy több elektron kiszakad az atomból, az atom össz elektromos töltése pozitív lesz, ezért ezt az atomot pozitív ionnak nevezzük. Amikor pedig egy vagy több elektron kapcsolódik egy semleges atomhoz, annak eredő töltése negatív lesz, ezért ezt az atomot negatív ionnak nevezzük.

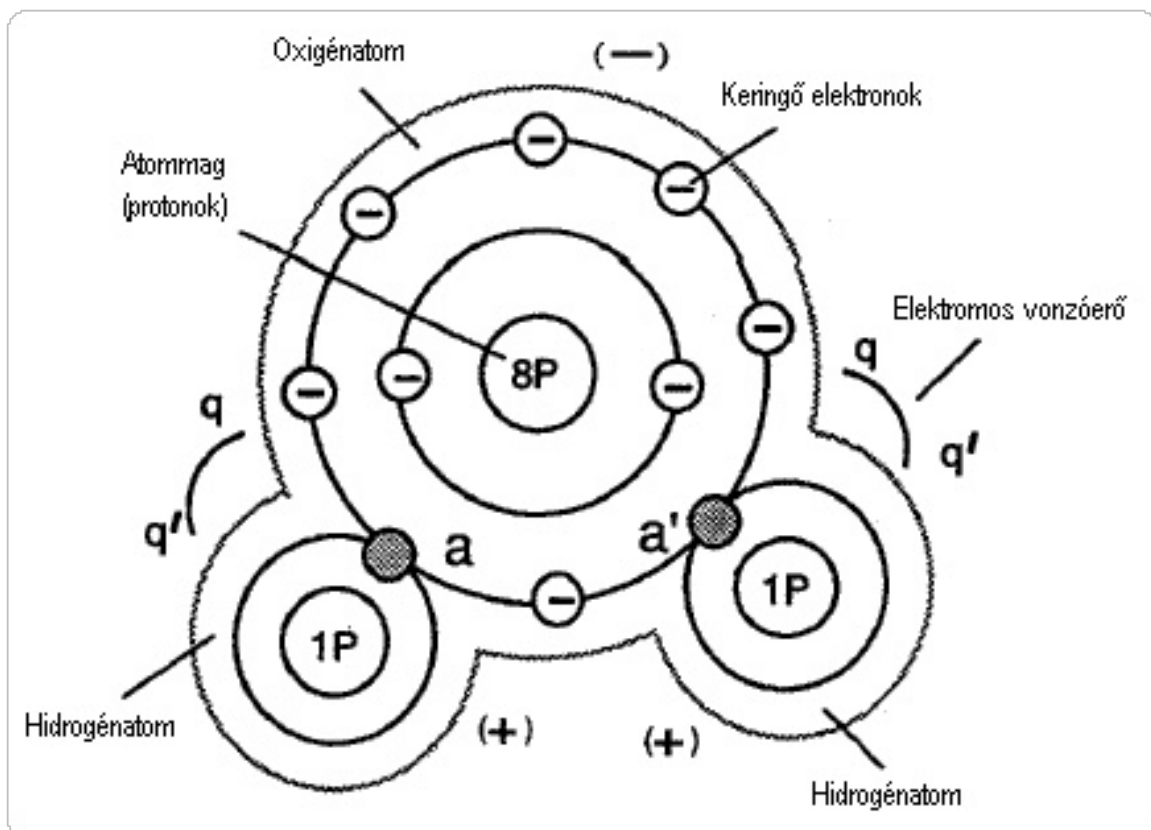

Az előző lap alján a vízmolekula töltéseit mutatja az ábra - a szerk. Az elektromos áramkör feszültség-potenciálja az ellentétes polaritás okozta vonzóerőnek köszönhetően egy vagy több elektron kiszakítását eredményezheti a semleges atomokból.

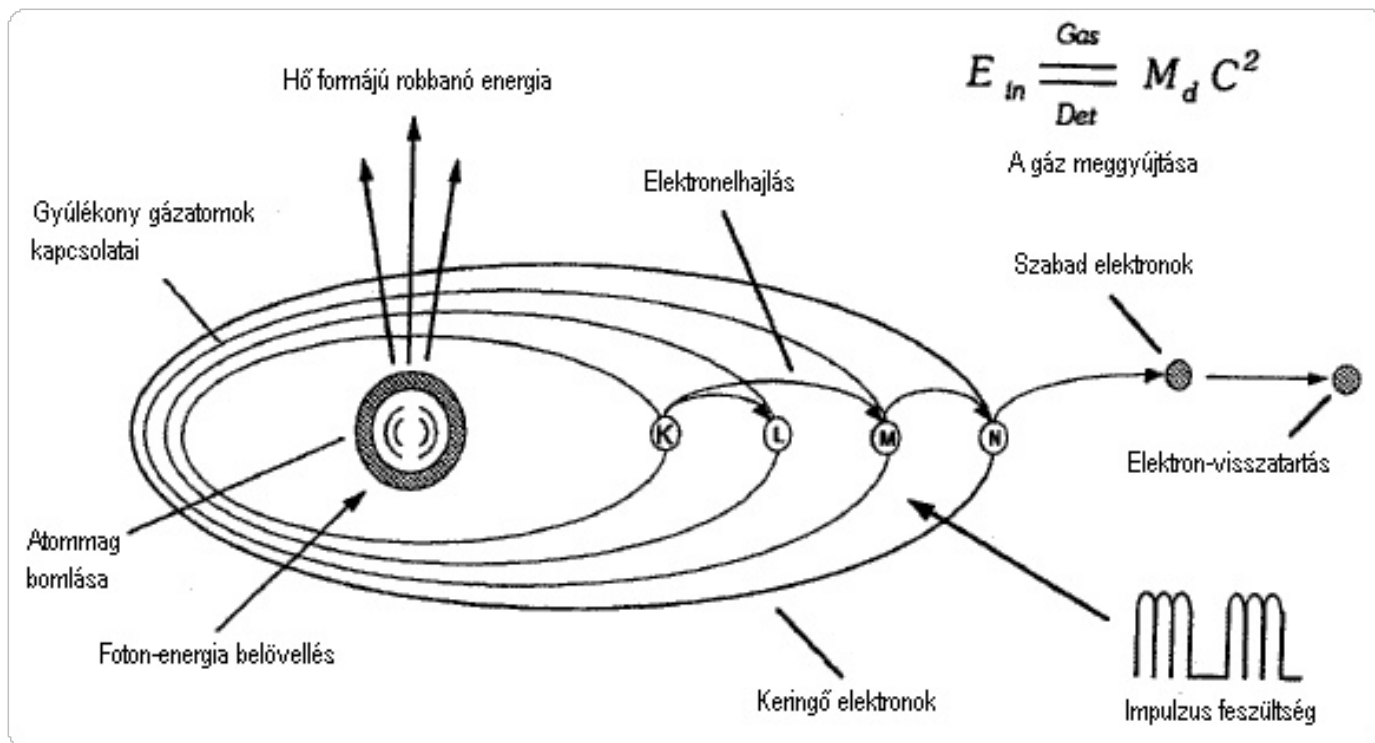

Az elektromos vonzóerő (qq') kovalens kötést hoz létre az ellentétes töltésű atomok között.

Mikor az oxigénatom összekapcsolódik két hidrogénatommal, akkor átveszi tőlük az elektronokat és vízmolekula keletkezik. (lásd előző oldali ábrán.) Az oxigénatom elektromosan negatív töltésű lesz, mivel most már 10 negatívan töltött elektronja és csak 8 pozitívan töltött protonja van. A hidrogénatom az egyetlen pozitív töltésű protonjával pozitív töltésű lesz, hiszen a negatív töltésű elektront (aa') megosztja az oxigénatommal. A két pozitívan töltött hidrogénatom (++) töltése egyenlő a negatívan töltött oxigénatom (-) töltésével, ezáltal a vízmolekula elektromosan semleges töltésű. Tehát csak a vízmolekulát alkotó atomok rendelkeznek elektromos töltéssel.

A vízmolekula bontása feszültséggel

A gerjesztett területen (ER) pulzáló feszültség a vízmolekulákat alkotórészeire bontja, miközben a feszültségnövelő áramkör (AA) megakadályozza az elektronok áramlását. Az atomok körül keringő elektronok a szétválás pillanatát követően azonnal a pozitív töltésű lemezhez húzódnak. (lásd a lenti ábrát)

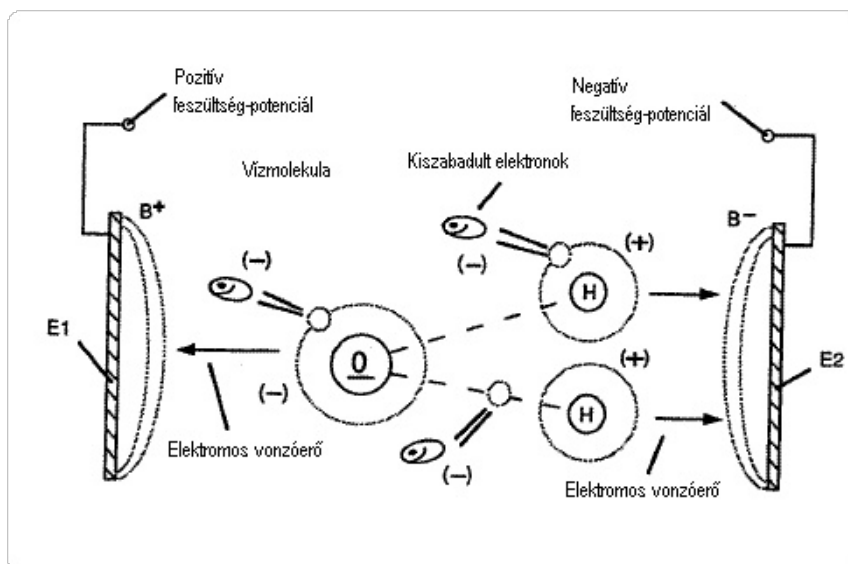

A pozitív töltésű elektromos mező (E1) nem csak a negatív töltésű oxigénatomot vonzza, hanem a vízmolekula negatív töltésű elektronjait is. Ugyanakkor a negatív töltésű elektromos mező (E2) a pozitív töltésű hidrogénatomokat vonzza. Mivel a negatív töltésű elektronok kilépnek a vízmolekulából, ez egyúttal a kovalens kötés (qq') megszűnéséhez is vezet.

Az elektronhiánnyal rendelkező szabad atomok elkapják a szabadon áramló elektronokat, mikor a pulzáló feszültségimpulzusokat kikapcsoljuk. A felszabadított és elektromosan semlegesített atomok elhagyják a vizet hidrogén- és oxigéngáz formájában.

Ezért nevezzük a feszültségstimulált vízbontást "Elektromosan Polarizált Folyamat"-nak.

Ha még tovább növeljük a feszültség szintet, akkor a felszabadított atomok ionizált állapotba kerülnek. Minden egyes atom elektromosan töltött lesz, melyek a negatívan töltött elektronokkal egyetemben eltérülnek, ezáltal egy másik fizikai törvény – a részecske ütközés – is érvénybe lép az elektromosan töltött vízfürdőben. Az elektromosan töltött részecskéknek a feszültség által eltérített oda-vissza történő rezgő mozgását "Rezonáló Tevékenység"-nek nevezzük. Ezt mutatja be a következő ábra.

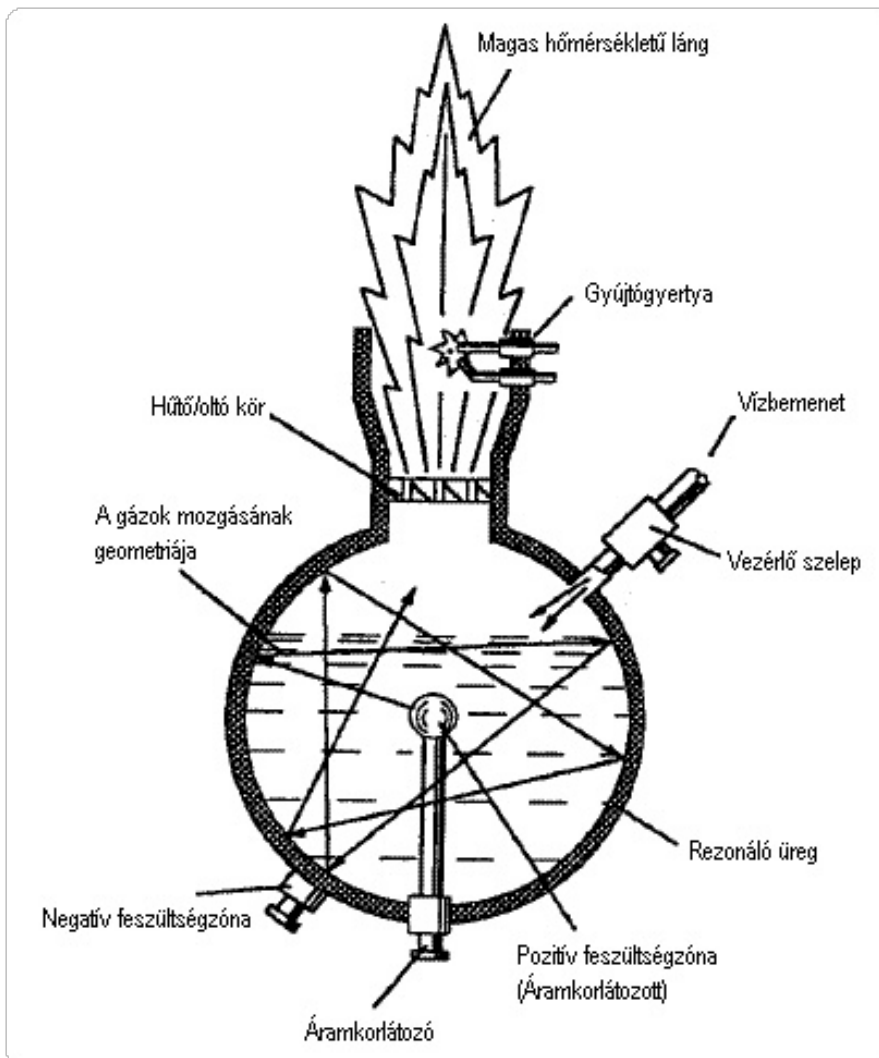

A pulzáló feszültség amplitúdójának változtatásával és a frekvencia behangolásával nagyon kis áramerősség mellett tudjuk előállítani a szükséges mennyiségű hidrogént.

Lézeres Kölcsönhatás

A fénykibocsátó diódák (Light-Emitting Diodes = LED) csoportja a látható tartomány egy szűk sávjában bocsát ki fényenergiát a feszültségstimulált vízfürdőbe.

Megjegyzés: Meyer lézerről beszél, amit a LED diódák bocsátanak ki. Ez természetesen nem pontos fogalmazás, hiszen a lézer nem más, mint a természetes állapotban több irányba szétszóródó fénysugarak "párhuzamosítása", azaz pl. különböző szögben elhelyezett tükrök segítségével a fénysugarak egyező irányba vezetése. A LED-eknél ez nem áll fenn, mivel a LED-ek által kibocsátott fénysugarak ugyanúgy

szétszóródnak, mint bármilyen más hagyományos fényforrás esetén. Mivel azonban Meyer a "lézer" szót használta, ezért a fordításban is ezt a szót látod. Ha viszont gondolatban a "lézer" szót felcseréled a "fény" szóra, akkor máris minden a helyére kerül.

Az elnyelt lézereenergia (elektromágneses energia) hatására sok atom veszíti el az elektronjait, miközben nagy energiával látja el a felszabadított, gyúlékony gázionokat. A lézer vagy fény intenzitása egyenesen arányos a LED-en átfolyó áram nagyságával:

$$R_s = (U_{in} - U_{led}) / I_{led}$$

ahol:

R_s – a LED-del sorbakapcsolt ellenállás értéke (W)

U_{in} – bemeneti feszültség (általában 5V)

I_{led} – az egy LED-en átfolyó áram (általában 20 mA)

U_{led} – a Led-en eső feszültség (általában 1,7 V)

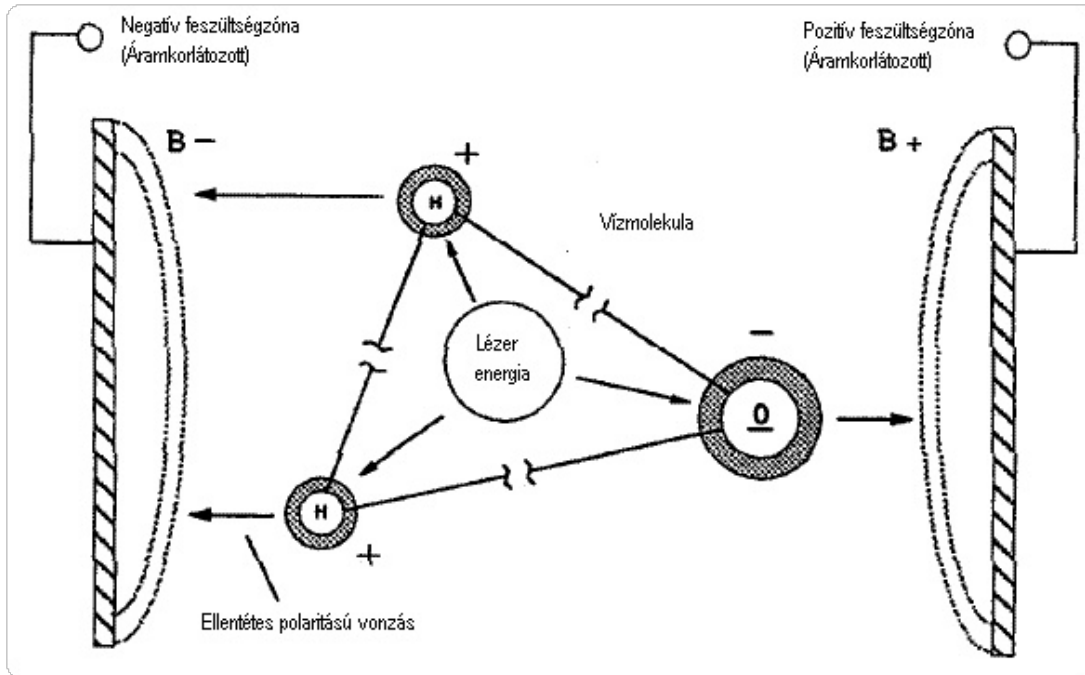
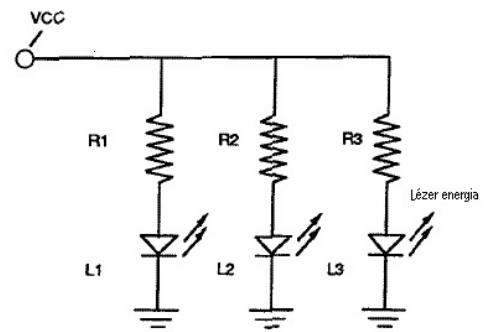

Szinkronizált "lézerefecskendezés"

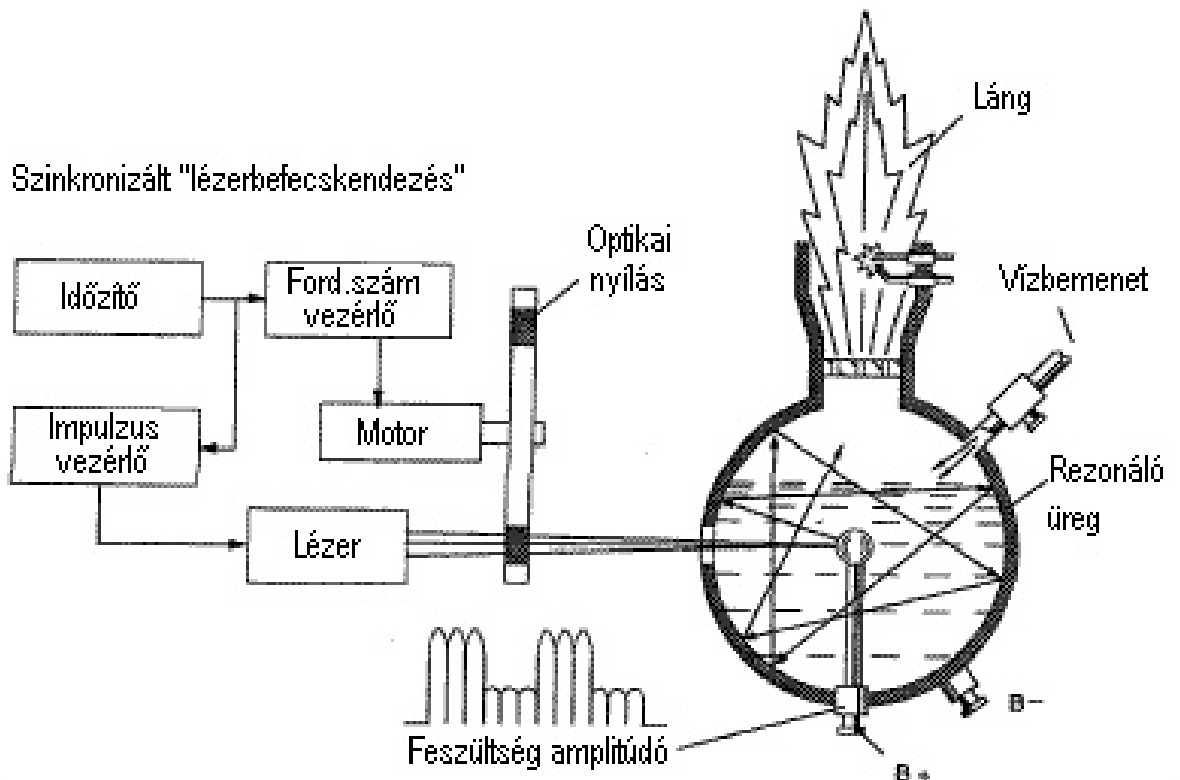

A ledék csoportja (fent)

A foton energiája rezonanciát kelt (középen)

"Lézer-befecskendezés" rezonáló üreg (lent)

A párhuzamosan kötött LED-ek teljesítményfelvétele Ohm törvénye szerint:

$$P = U_{cc} \cdot I_t$$

ahol:

P – a LED-ek eredő teljesítményfelvétele (W)

U_{cc} – az alkalmazott feszültség (általában 5V)

I_t – A LED-eken keresztülfolyó eredő áram (A)

A lézer vagy fény intenzitása az impulzus frekvenciájának (1 Hz – 65 Hz) függvénye:

$$L_e = \sqrt{(I_{on}^2 \cdot T1) / (T1 + T2)}$$

ahol:

L_e – a fény intenzitása (W)

I_{on} – a bekapcsolt állapotban folyó áram (A)

$T1$ – a bekapcsolt állapot ideje (sec)

$T2$ – a kikapcsolt állapot ideje (sec)

Az elektromosan polarizált folyamat sor során történő "lézer-befecskendezés" és a fényenergia intenzitásának vezérlése a gyúlékony gázokat egy magasabb energetikai szintre emeli, mely gyorsítja a gáztermelést és növeli a gázok égése során a hőmérsékletet.

Elektron kinyerési folyamat

Az elnyelt lézerenergia eltéríti az elektronokat a gázatomok atommagjától az impulzus kikapcsolt állapotában. A visszatérő pozitív feszültség-impulzus (k) a negatív töltésű (qq') szabad elektronokat a pozitív feszültségzónába (E3) vonzza. Ezalatt a pulzáló negatív elektromos feszültség (E4) a pozitívan töltött (qq') atommagot vonzza.

A pozitív feszültségű mező (E3) és a negatív feszültségű mező (E4) egyidejűleg kapcsolódnak ki/be ugyanazokkal az impulzusokkal vezérelve.

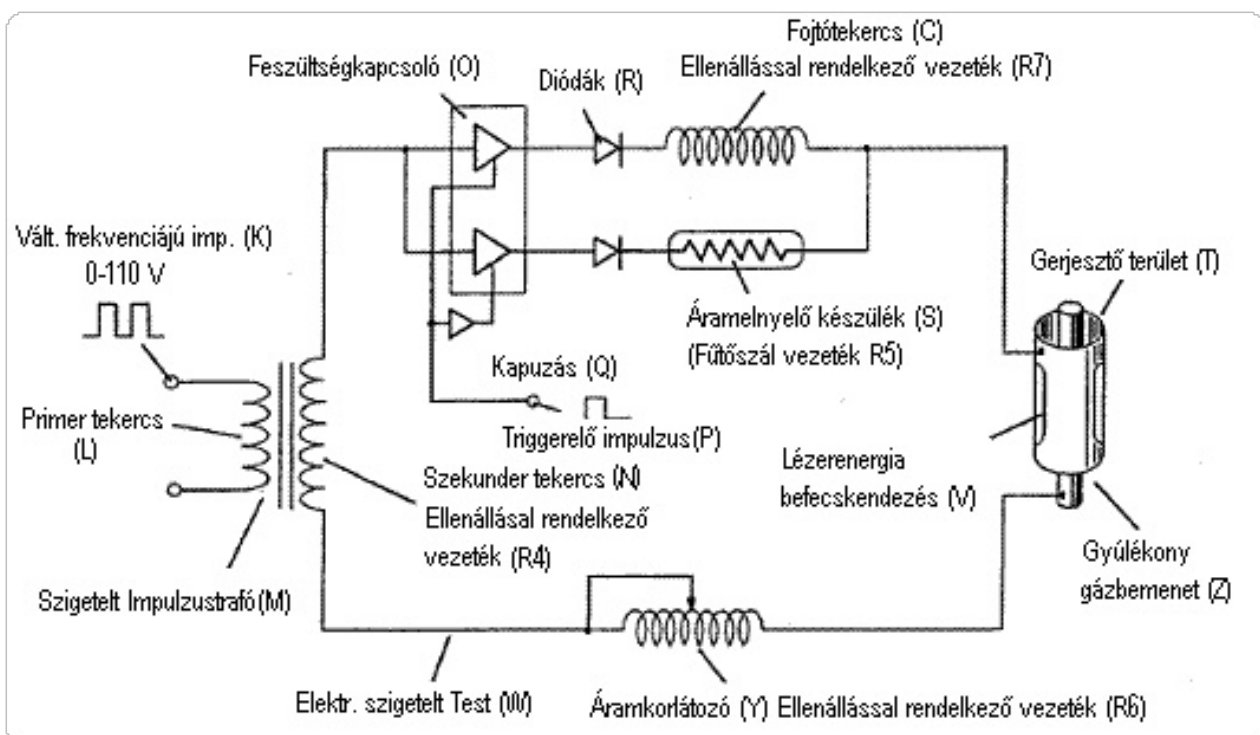

Az elektron kinyerő áramkör (BB) a fenti ábrán elvonja, elkapja és felhasználja a gázatomokból felszabadított elektronokat, mely gázatomok ezáltal "Kritikus Állapot"-ba jutnak, azaz magas energiátartalmú, elektronhiánnyal rendelkező gyúlékony gázzá válnak. Az R4, R6 és R7 ellenállásértékek, az Rg gázállandó, valamint az elektromosan szigetelt "föld/test" (W) meggátolja az elektronok áramlását a rezonancia frekvencián működő impulzus bekapcsolt állapotában. A gázok a kritikus állapotban vannak tartva azáltal, hogy a mozgó atomok között nem valósulhat meg az elektronszere.

A felszabadult negatív töltésű elektronok hő formájában használnak el, mikor az áramelnyelő készülék (S) (például egy villanyégő) pozitívan van töltve a pulzálás során. A lézer által aktivált gázionok tisztítják a szabad elektronokat. Az elektronkinyerőt "Hidrogéngáz pisztoly"-nak hívják és a rezonáló üreg tetején helyezkedik el.

Folytatjuk.

<https://terszobraszat.hu/2-ingenenergia/2-4-az-ingenenergia-titkai/2-4-1-vizzel-hajtott-auto-bevezeto/2-4-1-5-elektrolizis/2-4-1-5-5-meyer-elektrolizalo-keszuleke/>

Toborzó

Felhívás minden ufósnak és parakutatónak, akik az anyaország és az elcsatolt területek valamelyikén él, hogy csatlakozzon, hogy megalakíthassuk a kárpát-medencei ufó klubok és médiumok, boszorkányok és táltosok szövetségét. Ha csatlakozni akarsz, írd a szerkesztőségnek, hogy minél több tagot. Tagdíj nincs, de sok élmény és hasznos munka igen. Egységben az erő!

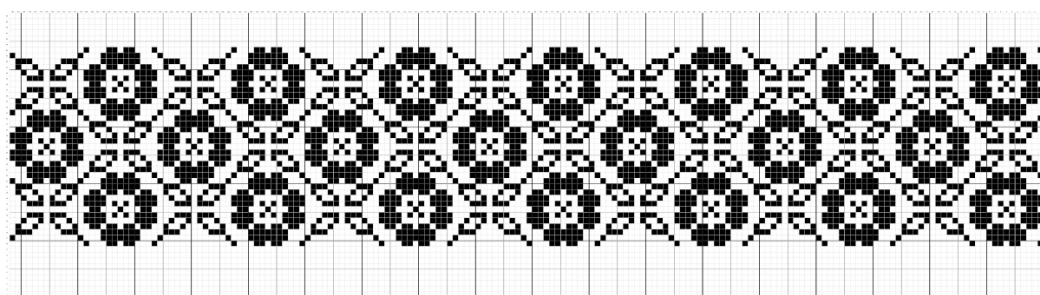

Jeles napok

Yule

Név jelentése: A Yule eredetileg a 12 napos ünnepet jelölte majd magát a hónapot. A szóra nincs megfelelő jelentés, noha megtalálható számos nyelvben is.

Napja: Általában a téli napforduló ideje, ami az északi félgömbön december 20-22. körül, a déli féltekén június 20-22. Ha periódusról van szó, akkor akár Imbolc előtti napokig tarthat.

Eredete: Yule eredendően germán, de az észak-európai emberek között elterjedt ünnep. Valószínűleg korábban kezdődött, de már a negyedik századi gót nyelvekben megjelenik a hónap neve fruma jjuileis jelzi meglétét.

Az északiaknál már az Edda is megemlíti, de más hasonló források szerint is úgy emlegetik, mint az istenek nagy ünnepét, melyet lakomával ünnepelnek. Ódin egyik neve is az ünnepre utal, mint Jólnir.

Hákon a jó történetében, a norvég I. Hákon király elrejtette keresztény mivoltát, hogy a törzsfők segítségét megkapja. Törvényt hozott létre velük, hogy a Yule átkerüljön – rejtetten – arra a napra, mikor a keresztények is ünneplik. Ezen az ünnepen mindenki kapott gabonát, vagy pénzt, s addig tartották, míg a sör tartott.

Yulet a történet szerint a télközép éjszakájától számolva három napon át ünnepezték. Hákon megpróbálta megerősíteni pozícióját az országban, s kiterjesztette a kereszténységet az országra, amely azt eredményezte, hogy az emberek nem áldoztak többet.

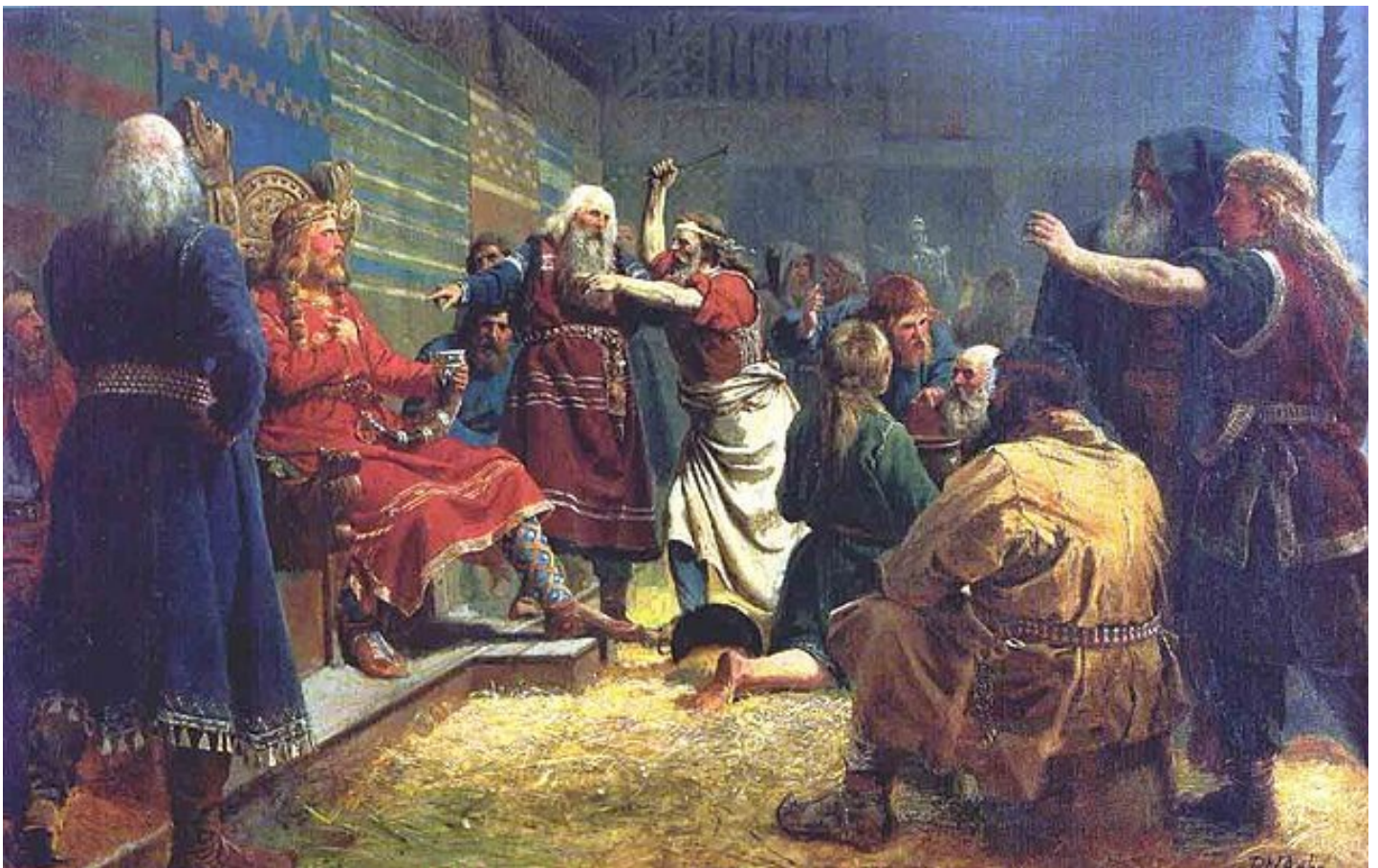

I. Haakon norvég király keresztényként próbált az őshitűekkel együttműködni. (fent)

Yule ünnepéről számos leírás is akad. Egyikben, Hollander leírásában megtalálhatjuk, hogy ősi ünnep, mikor áldozatokat ajánlottak fel, a földművesek a pogány templomokba mentek (a pogányoknál – főként a germán pogányságban - is léteztek vallási épületek), ahol addig ünnepeltek, míg a lakoma tartott. Sör volt a fő ital ezen az ünnepen. Mindenféle jószágot megöltek ezen az ünnepen, még lovakat is, s vérüket hlaut (áldozati vér) és hlautbolli néven nevezték, az edény, amely a vért tartotta, hlautteinar. Áldozati „ágakat”, vagy más néven aszpergillumot is használtak, mellyel a vért a szobrokra, a templom falára (kint és bent), s az emberekre hintették. Az áldozati állatok húsát pedig megfőzték és a lakomán felszolgálták. Tüzeket gyújtottak a templomi épület közepén, s üstöket lógattak fölé. Az áldozati serleget a tűzkörül tartották, s az aki az ételt készítette, s törzsfő volt, megáldotta a serleget is, ahogy a húst. Az első tósztot Ódin tiszteletére (a győzelemért és a királyért) itták, a másodikat Njördr és Freyr tiszteletére (a jó termésért és békéért), a harmadikat pedig a király tiszteletére. A tósztok megemlékeztek az elhunytakról is, melyeket minni néven neveztek.



Ógermán istenségek ábrázolása egy XVII. századi fametszeten (fent)

Yule idején béke honolt, s letették a fegyvereket.

A vad falka

Tudósok összekötik a Vad Falkával is ezt az ünnepet. A Wild Hunt (Wilde Jagd, Wildes Heer, stb.), vagyis legközelebbi magyar fordításban a Vad Falka, egy ősi mítosz, mely szinte egész Európában elterjedt. A központi téma mindig valaminek vagy valakiknek a csoportja (leggyakrabban vadászok), akik lovakkal, kutyákkal repülnek/futnak keresztül a vidéken. A vadászok lehetnek holtak vagy tündérek (őket általában amúgy is összekötik a holtakkal). Néha ismeretlen lelkek, vagy istenségek, szellemek mindkét nemből, történelmi vagy legendás figurák jelennek meg, mint például Gwyn ap Nudd, Woden/Ódin, vagy éppen a dán király Valdemar Atterdag.

Azt beszéljük, a Vad Falkát látni katasztrófát, háborút vagy járványt jelent, de legalábbis a szemtanú halálát. A halandókat, akik a Vad Falka útjába kerülnek, elragadják, s a holtak vagy a tündérek országába viszik. Egyes esetekben akár az alvókat is elvihetik. Germán területeken még akár Holle/Holda (anyó – noha inkább fiatalasszony) is vezetheti a falkát.

Peter Nicolai Arbo: Åsgårdsreien

A gall és germán emberektől ered igazán a falka története. Hozzájuk kapcsolódva például a harii (germán emberek) feketére festve támadták meg ellenségeiket. A Heruli (észak-germán törzs), akik nomád, farkas-harcosok voltak, magukat Wodan számára ajánlották.

Ódin számos esetben összekapcsolódik a falkával. Mellette Frigg kap helyet, s akik látják őket, vagy megzavarják, meg lesznek átkozva, vagy eltűnnek velük. Akik őszinteséggel csatlakoznak, arannyal lesznek megjutalmazva. Még Shiva, a hindu istenség is megjelenik egy történetben, ahol bikán ülve, kísértetek követik. A falka kutyákkal vadászik, noha Ódin hatalmas madarakat küld ki, ha a kutyák elfáradnak. Útjaikon épült házak leéghetnek, még ha azok a legkisebbek is. A falkát kelta hagyományokban Gwyn ap Nudd/Arawn vezeti a falkát (bár előfordul, hogy Gwydion, Artúr király, Nuada vagy éppen Herne jelenik meg). Fekete kutyák, holtak és tündérek kísérik, az üzött vad általában egy vaddisznó, szarvas vagy vadló. Vagy akár nimfák is, moha hajadonok, akik az ősz jelképezik, s ezzel a tél elűzi őket.

Mödraniht

Az anyák éjszakája is kapcsolatban áll Yule ünnepével. Szenteste napján tartották, s áldozatokat ajánlottak fel. Angolszász illetve germán hagyományokból ered, utóbbiaknál főleg azon a területeken, ahol a dísir nagy szerepet kapott. Díis hölgyet, asszonyt jelent, a dísir a többszám. Kísértetek, szellemek vagy istenségek, akiket összekapcsolnak a sorssal. Lehetnek védelmezőek, de támadóak is. Valószínűleg termékenység-istennők voltak, akiket Díisablót ünnepén követtek. Csoportosan beszélnek róluk általában. A Díisablóton, melyet a téli éjszakán ünnepeltek, vér áldozatokat adtak, s a rítusokat nők végezték. A szentélyt díisarsalr-nak hívták, ahogy azt az Ynglinga sagában is megemlítik. Ezen ünnep valószínűleg az anyák éjszakájává vált. A mai viszonylatban a druidák megemlékezést tartanak, hisz nem tartozik a négy nagy ünnep közé, de a túlvilág istenéről, Arawn, vagy más néven Gwyn ap Nuddról emlékeznek meg, tisztelegnek előtte. Az északi hagyományok tisztelői nagyobb lakomát rendeznek, ahol az istenek előtt tisztelegnek, s megemlékeznek a holtakról. Ezen ünnep általánosságban 12 napig tart náluk, s a téli napfordulótól kezdődik.

A karácsonyfa állítása pedig inkább a reneszánszból ered, noha a fa helyet kapott a kicsit korábbi rítusokban is. Az ajándékozás már a római Saturnalia ünnepén is megvolt, amelyet a keresztények is átvettek. Általános hit a pogányok között, hogy ilyenkor küzd meg a Magyar király (tél) és a Tölgy király (nyár), s hal meg a Magyar. Bár ennek a legendának eredete már nem oly ősi. Ez a legrövidebb nap az évben.

Mágikus megfelelések

Szokások és rítusok: Áldozatok az isteneknek; jóslás; lakoma; megemlékezés a holtakról és tündérekéről; ajándékozás; fények kihelyezése; fenyőfa dekorálás; csók a fagyöngy alatt; megemlékezés a Tél apóról (a Tél uráról, s nem a Mikulásról).

Varázslatok: Jóslás; gyertyamágia; védelmi mágia; kívánság varázslatok; áldozati mágia; tündérmágia; varázslat az új kezdetekre, s a megújuló reményért; családi varázslatok; út a sötétségből; új élet; befelé fordulás.

Füstölő és olajok: Viaszbokor, cédrus, fahéj, alma, fenyő, tömjén, mirha, szerecsendió, örökzöldek, sáfrány, boróka, narancs, zsálya, szantálfa, rozmaring, rózsa, lucfenyő, szegfű.

Eszközök: Gyertya; pálca; jóseszközök; füstölő; üst; áldozati tőr (mindenki másképpen szereti nevezni).

Ásványok: Macskaszem, vérkő, rubint, gyémánt, alexandrit, topáz, hegyi kristály, smaragd, zöld turmalin, gyöngyök.

Szín: Zöld, piros, arany, lila, fehér, ezüst, kék.

Szimbólum: Magyal, alma, hópehely, örökzöldek, gyertya, orsó, koszorú, harang, kupa, ivókört, áldozati tőr.

Étel-ital: Forralt bor, mogyoró, diófélék, körte, alma, kerek sütemények, narancs, pulyka, gyümölcskenyér, aszalt gyümölcsök, tojáslikőr, mézeskalács, vadhúsok, bogyós gyümölcsök, hibiszkusz tea, almabor, sör, sertés húsok, bejgli, kenyér.

Istenek: Szaturnusz (vagy Saturn), Kronosz, Hórusz, Rá, Mithrász, Baldr, Ódin, Magyal király, Janus, Marduk, Arawn/Gwyn ap Nudd, Frigg, Njördr, Freyr, Holda/Holle, Ízisz, Tonazin, Lucina, Ops, Hertha, Freya, Prymr (Thrymr/Thrym – jötnar király), Cailleach, Brighid, Pók asszony (indián), Perszephoné, Démétér, Gaia, Amaterasu, Lugh, Apolló, Ullr, Athéné, Fortuna, Rhiannon.

Növények: Fenyő, örökzöldek, moha, fahéj, bogáncs, borostyán, boróka, magyal, mirha, fenyőtoboz, rozmaring, kamilla, lóhere, cédrus, babér, viaszbokor, tölgy, zsálya, macskagyökér, mikulásvirág, cickafark, sáfrány, alma, lóhere, bodzafa, fekete nadálytő, napraforgó, szerecsendió, nyírfa, mogyoró, levendula.

Állatok: Szarvasfélék, macska, bika, bölény, főnix, egér, mókus, kecske, cinege, varjú, vörösbecs, medve, borz.

Fogalmak: Tisztelet, újjászületés, átalakulás, misztériumok, új élet, megújulás, belső vizsgálat, szeretet, áldozat, remény, béke, emlékezés.

Elem: Föld.

Tegyél ki a tündéreknek mézet, vaját és tejet. Emlékezz meg az elmúlt évről, ajándékozd meg szeretteid személyes ajándékkal (a praktikus maradjon az év többi részére). Díszítsd oltáradat fenyővel, tobozokkal, dióval, mogyorófélékkel, aszalt gyümölcsökkel, vagy akár szaloncukorral. Ünnepeled a családot, az isteneket, s hogy a fény mindig visszatál a sötétségből, ám a sötétség sem rossz, hisz betakar, s segít magunkba fordulnunk a télben, hogy megismerjük önmagunkat.

<https://www.annwn.hu/panteon>



Beavatás

A teremő Egy

Izsó Nóra Sofia



Ahogy pedig az összes dolog
Az Egynek elgondolása szerint lett,
Úgy minden ebből az egyből vette eredetét
Egyetlen átváltozás által.
(Hermész: Tabula Smaragdina)

Mint láttuk, a hermetikus világszemlélet az összes nagy valláshoz és a legtöbb mitológiai megközelítéshez hasonlóan a Világegyetem keletkezését egy magasabbrendű, törvényalkotó szellemi erőből eredezteti. A mai csillagászok is egy láthatatlan Mozgatóról beszélnek, amit a galaxisok irányult csoportos mozgásából feltételeznek.

Hermész ezt a kezdetek előttől létező elsődleges Mozgatót legfőbb Istennek nevezi. Hangsúlyozza hogy: "Minden létrejövő egy másik által jön létre, lennie kell egynek, ki mindet alkotja... Az Úr... miután befejezte művét, semmi továbbit nem alkotott, ahogyan most sem alkot semmit. Mióta magukra hagyták ezeket az örök formákat és azok egymással egyesültek, úgy mozognak, hogy ahhoz semmit nem igényelnek." Hozzáteszi azonban, hogy "Isten nem tétlen; ha az volna, úgy minden dolog tétlen lenne, hiszen valamennyiük Istennel telített."

Kiemeli, hogy "Egyetlen Isten létezik, túl felfogóképességünkön, számunkra felmérhetetlenül... Istent Mesternek és Atyának nevezik. Isten azonban egy, s mint ilyen, névtelen, hiszen nincs szüksége névre, lévén egyedülálló." Bár a lelkünk mélyén érezzük, hogy létezik valamilyen "megragadhatón túli" valóság, objektív tudást nem szerezhethetünk róla. Pszichológiai tapasztalat szerint, ha az ember egy számára struktúrátlan vagy felfoghatatlan létezőt próbál értelmezni, akkor - a saját maga működésmódját vetíti belé. Éppen ezért az összes istenképünk többé-kevésbé "szubtilis módon antropomorf". (Jung) Ez a legszentebb és legigazabb tartomány az emberben. Jung úgy véli, hogy okosság, igazságosság, mértékletesség, erény, bölcsesség és fegyelmezettség formájában nyilvánulhat meg bennünk.

A hermetikus felfogásban az értelem "... magából Isten szubsztanciájából áll, ha egyáltalán létezik Istennek szubsztanciája... az Isten lelke (ugyanis) az értelem." (Hermész). Hermész hozzáteszi azt is, hogy "Isten sem mentes az érzékektől és a gondolatoktól... saját érzékelése és gondolkodása pedig abban áll, hogy örökké mozgat minden dolgot... Isten lényének lényege a mozgás és az élet nemzése mindenben... a működő erőhatások Isten részei." A hermetikus világmodellt a mai fizika nagyrészt igazolja. A szubmikroszkopikus világ feltárása ugyanis ahhoz a filozófiához vezet, hogy a világ egymástól elválaszthatatlan, egymással kölcsönhatásban levő és folyamatosan mozgó elemek rendszere, és ennek az ember is szerves része. Hermész szerint Isten a világot éppen "azzal a szándékkal készítette, hogy az minden egyéni formát befogadjon."



Korábban olvastuk, hogy *"... minden, ami megmutatkozik, létrejött előzőleg, miáltal megnyilvánulása kibontakozott. De az, ami rejtett, az örökké létező, hiszen nincs szüksége arra, hogy testet öltön...; mivel Isten örökéletű, és Ő készlet minden más megjelenésre, noha Ő maga rejtett, mert örökké létező."* Jung a mélylélektani értelmezésében minden istenképp sokkal inkább pszichikus tartalom, mint független szubsztancia. Frankl szerint az ember tudattalanul folyamatosan Istenre irányul. Hangsúlyozza, hogy mindig is létezett bennünk a mélyben egy szándékos kapcsolat, amely Istenhez fűz minket. Ezt nevezi tudattalan Istennek. A tudattalan szellemiségen belül így tudattalan vallásosságot tételez fel. Istent tehát nem kívül kell keresnünk, hanem belül, lelkünk és tudatunk legmélyén. *"Bolondok, a ki azt teremtette, a mi kívül van, nem ugyanaz teremtette-é azt is, ami ami belől van?"* - olvashatjuk Lukács evangéliumában (11.40. Károli Gáspár fordítása)

Isten a végtelen formák forrása - Jofiel arkangyal. Vlagyimir Szuvorov festménye. (jobbra)

A hermetikus holomodell külön hangsúlyozza, hogy *"... egyetlen világ, egyetlen lélek, egyetlen Isten"* létezik (Hermész). A mai tudomány arra hajlik, hogy minden létező - beleértve az anyagi összetevőket is - egyaránt a tudat, feltételezésemben a makrotudat terméke. Ez közelít Hermész korábban is említett megállapításához, miszerint a teremtett világ Isten tudatának terméke: *"az a mód, ahogyan Isten magában foglalja a Kozmoszt, önmagát és minden létezőt: mint benne felöltött gondolatokat tartalmaz Isten mindent... az Isteni Lény értelme, a Legfelsőbb Isten tudata az egyetlen létező valóság, és ez a valóság fel nem fedezhető... az alkotó egy és ugyanaz, mert egy a lélek, egy az élet, s egy az anyag... Isten mindannak a forrása, ami létezik; Ő az értelem forrása, a természeté, és az anyagé."* Mai terminológiával Ő a tökéletes kvantumholisztikus koherencia.



Páran talán megbotránkoznak az iménte kijelentésen, pedig Hermész Istenképe is a kora terminológiájában leírt természettudományos megközelítésre vall. Bal agyféltekénk számára bármennyire is nehezen befogadható, Isten és a tudomány egy, hiszen ő hozott létre mindent, magát a tudományt is. Ezért teljesen érthető, hogy a mai tudósok éppen a tudomány által jutna el Istenhez. *"A legszebb és legmélyebb érzés, amelyet az ember itt, a Földön megtapasztalhat, a misztikus áhítat. Ez az igazi tudomány hajtóereje"* - állítja Albert Einstein.

A hermetikus tanok Istent egy anyagtalan elsődleges létezőnek festik le, aki túl van minden általunk ismert téri, idői és oksági törvényen, thát abszolút nonlokális. *"Test nélküli, mégis számtalan teste van... minden testben benne foglaltatik. Minden Istenben van; de a dolgok nem úgy helyezkednek el Istenben, mint valami helyen. Egy hely egyben test is, s valamennyi test mozgásnak alávetett; az viszont, ami anyagtalan, az mozdulatlan."* (Hermész) A helyhez nem kötöttség a kvantumvilág jellemzője, ami - mint láttuk - pszichikai és tudati viszonylataink által is megmutatkozik anyagi világunkban. Bell pusztán matematikailag már 1965-ben bebizonyította, hogy létezniük kell helyhez nem kötött eseményeknek és hatásoknak, ha a kvantummechanika összekapcsolódott az észlelt világgal. Jack Sarfatti a helyhez nem kötött összefüggéseket *"terjedés nélküli információ"* nevezi. *"Mert az Alkotó mindenben jelen van; lakhelye nincs egy helyen... inkább valamennyi dolog belőle"*

épül, s működése mindenhol megnyilvánul. Semminek sincs - ami létrejön - független hatalma, Istennek alárendelt minden, ami keletkezik." (Hermész)

Feltételezhető, hogy az okozati láncok is eleve nyitottak a magasabb dimenzióban. *"Isten akarata beteljesedés, hiszen akarni és tenni Számára ugyanannak a pillanatnak a műve... Isten erejének nincs múltja, s miel Isten határok nélküli, az Ő teremtésének sem kezdete sem vége."* Isten tökéletes szinkronicitása számunkra felfoghatatlan, hiszen földi, materiális szemszögből nézve helyhez nem kötött téridői összefüggések eltörlik a lineáris okozatiság fogalmát, és saját konstrukciós rendszerüket totálisan fejre állítják. Istennél azonban minden lehetséges, hiszen ő maga az ok, az általunk értelmezhető okozatiság oka is. *"Isten... sem Értelmelem, sem Igazság, hanem az ok... az ok, melyből az Értelmelem a létét származtatja"* - írja Hermész. Tizenötödik alapelvében hozzáteszi: *"Istenben értelem van, az értelemben indítóok."*



A legendák szerint Sait-Germain grófja volt Hermész Trismegisztoosz egyik reinkarnációja. Saint-Germain - Vlagyimir Szuvorov festménye (balra)

Az indítóok, a "prima causa", az ún. érzékelhető világot létrehozó eredendő ősök Isten elvitathatatlan privilkégiuma. A nagy beavatott szerint *"Isten természetének lényege, hogy Ő maga saját Alapelve legyen... Az Ő lényege azt megelőzően, hogy azok egyáltalán léteznének... Ő kezdettől fogva tudta, hogy minek kell lennie... Isten... minden dolog lényege azt megelőzően, hogy azok egyáltalán léteznének... Az Ő értelmének Szava nemző természetű... Az Alkotó Szava... örökéletű, mozgása önmagából támad, növekedés vagy csökkenés nélküli, változatlan, romolhatatlan"*

Grandpierre Attila úgy véli, hogy a Világegyetem indítóoka, az ősélet alapelve valójában a logika hajtóereje, amely megelőzte a létet. A logika mint az összes lehetséges lehetőség elvi sűrítménye a Mindenség egységesítő, integráló

elvének tekinthető. Mivel a Világegyetemen kívüli létező nincs, ezért a vezérlő tudati tényező csakis az értelem lehet. *"Minden dolog egyedül Isten lényével áll függőségben, s kizárólag az értelem által vezérelt"* - értene vele egyet Hermész.

Mint korábban olvashattuk, a hermetikus iratokban *"Isten fény, melyet egyedül az értelem érthet meg!"* A makrotudat mélyéről felvillanó istenélményeinket csakis mikrotudatunk képes értelmezni. William James, a Harvard Egyetem orvosi diplomájával is rendelkező filozófusa szerint a pszichológia konkrét vizsgálati tárgya az elmén átáramló összes gondolat, vágy és benyomás, melyeket ő a "tudatosság áramlásának nevez. Az istennel való kapcsolatot ennek alapján a pszichológia elsődleges tárgyának kellene tekintenünk. Hiszen a "világot (és benne a mi tudatunkat is) Isten gondviselése teremtette" (Hermész).

Jung hangsúlyozza azt, hogy istenképünk és vallásos élményeink pszichikai tartalmak, amelyekhez csak lélektanilag, archetipikus képek által tudunk hozzáférni.

Ízisz - Vlagyimir Szuvorov festménye (jobbra)

Istent egy lelkileg olyan közvetlenül átélhető, mély affektivitással kísért emberi élménynek tekinti, mint Maslow a csúcslélményt. Bár a Teremtő ebben a durva energiájú anyagi világban nem manifesztálódik, istnélményeink hatásai kvantumholisztikus testünk legmélyéig rezonálnak, többnyire valamilyen spontán feltörő, bőrünkön futkározó borzongás formájában. A mai kutatások azt igazolják, hogy az igazi pszichológiai változást "mindig borzongás, sóhajtás, nyögés, rángatózás, könnyek, izzadás, vagy más fizikai jelek kísérik". Jung egyenesen veszélyesnek látja, ha valaki csupán a külső képzeletekben véli felfedezni Isten jelenlétét, miközben a lelkében nem tapasztalja meg a spirituális átélés tisztítóüzét. Számos írásában említi, hogy az Isten országára való ráeszmélést a felekezeti hovatartozás nem teszi automatikusan lehetővé, ahhoz az embernek a szívében kell eljutnia.

Frankl az igazi vallásosság döntésjellegét hangsúlyozza. Az ember olyannyira szabadnak lett alkotva, hogy akár "nem"-et is mondhat, még a Teremtőjét is megtagadhatja.



A materiális "külső rendbe" történő kapaszkodás háttérben sok esetben az objektíválhatatlantól, a tudattalan mélységeibe történő alámerüléstől való félelem húzódik. Jung a kételyekkel terhelt felszíni mentsvárhoz ragaszkodás háttérét abban látja, hogy Isten "megfoghatatlanul fenséges és egyben félelmetesen ellentmondásos képet alkotott magáról, és ezt, mint archetüpon fószt (ősképi fényt) a tudattalanba tette". Mint láttuk, a transzcendens élmények megtapasztalása eleve szorongással terhelt, ami szervesen összefügghet biológiai kapunk, azaz jobb agyféltekénk működésével. Hermész félelmünk okát leginkább abban látja, hogy az ember alapvetően szorongásszerűen él meg mindent, ami meghaladja a humán korlátai által behatárolt tudati territóriumát. Isten értelmezése pedig jóval felülmúlja a kompetenciahatárunkat. *"... az Istenség eszméje nem érthető meg másként, csupán isteni segítséggel, mivel önmagát szenvedéllyel siettető sebes patakra emlékeztet, túlszárnyalva nemcsak hallgatói, de néha tanítója figyelmét is".* (Hermész)

Szent György - Vlagyimir Szuvorov festménye (balra)



Mint láttuk, Jung azt feltételezi, hogy a vallási szimbólumokat, mint a tudattalan lelki tevékenység spontán termékeit, maga "az istenség alkotja meg... a tudattalanban." Hermész azonban hangsúlyozza, hogy "az érzékeinken keresztül jelentkező képzetekben sem Ő (Isten) lép a létbe, hanem Ő mutatja be számunkra valamennyi dolgot ilyen képzetek formájában." A "bennünk lakó Isten" képzete, az "isteni szikra", vagyis az Ősfény, Jung szerint a Selbst, a teljesség archetípusával hozható összefüggésbe. Mélymagunk a gnózis legbenső reprezentánsa, ami feltehetően a (makro)tudati átkapcsoló a transzcendencia, az isteni dimenzió felé (Koroknai).

A Selbst, mint az "isteni kegyelem edénye" (Jung) központi archetípus, amely rendeltetészerű lényünk felsőbbrendű magját jelenti, és ami egyben kiteljesedésünk hatalmas erejű vezérlő ősképe is. Az ember alapvető törekvése - fénytermészetéből adódóan -, hogy a lelke mélyén visszataláljon ehhez az eredendő teremtő sugárához. Poimadrész szavaival: "Ha tehát Életből és Fényből alkotva megtudod, hogy ezekből keletkeztél, visszatérsz az Életbe és a Fénybe." A "lélek ugyanis az Életből, az értelem Fényből" lett - teszi hozzá Hermész ugyanott.

Az Isten iránti szükséglet általános emberi sajátosság, hiszen "lényünkkel azonos". Koroknai Bertalan szernint: "az istenszükséglet... ősképekben konkretizálható ősigény." Jung azt is kiemeli, ha feltételezzük, hogy Isten a lélek mélyét érinti és mozgatja, avagy éppenséggel ő a lélek mélye (!), akkor az archetípusok úgyszólván Isten munkaeszközei. A mélymag úgy "funkcionál", mint a Krisztus-kép. Ez a teológiai Christus in nobis (Krisztus bennünk)." Hangsúlyozza azonban, hogy - keresztény kultúrkörben - Krisztus nem archetípus, hanem annak megszemélyesülése. Ő az igazi Imago Dei, Isten képmása, kinek hasonlatosságára lett megteremtve belső emberünk.

Hermész alábbi szavai mintha Krisztusra utalnának: "Juttatni fogok nektek sugárzásomból egy tiszta Lényt, aki megvizsgál majd minden cselekedetet, aki az élők félelmetes és megvesztegethetetlen Birója lesz, s a felsőbb igazság kiterjeszti majd hatalmát még a földmélyi homályra is. Így fogja minden ember elnyerni méltó jutalmát."

Artemisz - Vlagyimir Szuvorov festménye (jobbra)

Jung tehát nem azt állítja - mint ahogyan Frankl sem -, hogy az istenség a tudattalannal azonosítható, hanem inkább az utóbbi közvetítő szerepét hangsúlyozza. Mint láthattuk, a hermetikus tanokban az univerzális makrotudat több szférára tagolódik, melynek legfelső/legbenső szintje az Isten mindent átható és átfogó tudata. Emberi tudattalanunk legmélye a Kozmosz tudatához csatlakozik, melyen keresztül az isteni hatások elérnek bennünket. Tudattalanunk így valóban univerzális egységbe ágyazódik, ami lehetővé teszi a felsőbb értelemhez való kapcsolódást. "Mert egyedül a gondolat láthatja az elrejtettet... Egyedül a gondolat által érthető meg." (Hermész) A hermetikus tanok szerint Isten arra vágyik, hogy az ember mikrotudata szintjén tudatosítsa és elevenítse meg Őt. "Isten... beköltözni kíván a tudatba, hisz akik ismerik, azok az övéi."





Így jelenik meg a teremtett világ struktúrája Vlagyimir Szuvorov festményein. (balra)

Mint láttuk, a hermetikus holomodellben a lélek teljesen átszövi a Mindenséget - benne a Kozmosz és az ember tudatát -, és egyúttal a gondolatok cseréjét is lehetővé teszi. Az axióma szerint *"Isten művei az értelem és a lélek"*. A Világegyetemre jellemző izotrópia elvéből adódóan pedig Isten csakis értelmi szemmel látható, illetve *"lélekkel és szívvel"* pillantható meg. Ebben azonban ki kell fejlesztenünk magunkban a teremtő szeretetet, mely tiszta formájában az Univerzum legfinomabb és legáthatóbb energiája.

Jung természetyszerűleg bensőséges kapcsolatot tételez fel Isten és a lelkünk között, ami eleve kizárja alélek bármiféle leértékelését. Mivel mindannyian ugyanazt az az isteni, anyagtalan szubszanciát hordozzuk magunkban, tudatosítanunk kellene, hogy a másik ember lelke és szelleme szent! Ha *"egyetlen világ, egyetlen lélek, egyetlen Isten"* (Hermész) létezik, akkor a teremtésben semmiféle létjogosultsága sincs a másik bármiféle - akár világi, akár vallási köntösbe bújtatott - megalázásának, elnyomásának, terrorizálásának. *"Ki is mutatkozik meg Istennél nagyobb mértékben? Pontosan e célból alkotta az összes dolgot, hogy valamennyiükön keresztül őt láthassuk... Az Egyetemes Lény,*

mely egymaga minden és mindent tartalmaz, mozgásba hozza a lelket és a világot valamennyi dologgal együtt, amit a természet magába zár."

Belső életünk, intuitív "lélekspirálunk" közvetlen összeköttetést tesz lehetővé a transzcendens felső hatalommal. Jung a teológia szemére veti, hogy többnyire az Isten és ember közötti kvalitatív távolságot hangsúlyozza, míg ő inkább a kapcsolat erejét emeli ki. Hermész is szoros összetartozást említ a Teremtő és a teremtett világ között. *"Az Alkotó nem létezhet külön az alkotott dologtól, ahogyan az alkotott dolog sem az Alkotótól... Csupán két dolog van: alkotott és alkotó, e kettő határa elmosódik egyesülésük folytán, amint az egyikük előrébb halad, mint ahogy a másik követné. Az Alkotó, azaz Isten a megelőző, s a teremtett dolog, bármi legyen is, a rá következő... Mert e kettőben - Istenben s a teremtett dolgok világában - minden létező benn foglaltatik."*

Hermész azt is hangsúlyozza, hogy *"Isten ismerete az ember megváltása"*. Jung és Frankl is hasonló álláspontot képvisel. Szerintük az individuum sehol másutt nem találhatja meg valóságos létjogosultságát és szellemi, morális autonómiáját, csakis a világfölötti princípiumban. "Ehhez az embernek önnön belső transzcendens megtapasztalásának evidenciájára van szüksége, amely egyedül képes megóvni a különben elkerülhetlentől: hogy lecsússzék az eltömegesedésbe." (Jung) Ha azonban *"elégedett az emberi közepszerűséggel, az emberi típus része marad"* - írja Hermész, aki kiemeli, hogy pszichikus ráirányultságunktól és tudati hozzáállásunktól függ az identitásunk.

"Aki a szellemlényekkel áll rokonságban, hozzájuk közelíti magát... Az ember (pedig), aki Istenhez vonzódik egyrészt értelmén keresztül... másrészt a kegyelet révén, Isten szomszédja." Hozzáteszi azonban azt is, hogy mindössze "kevés ember részesül abban a boldogságban, ami az Isteni Érzékeléshez való felemelkedésben rejlik, hiszen egyedül Istenben és az emberi értelemben létezik."

Ha tehát képesek vagyunk eljutni a kollektív nivót meghaladó tudatszintre, túlléphetünk önnön céljainkon, hogy Isten szomszédjaiként a segítőtársaivá váljunk. Hermész utal rá, hogy Isten *"birtokába veszi azokat, akik megpillantották, és fölfelé vonzza őket."* Ebben a "sors fölé emelkedett" állapotban minden felsőbb támogatást megkapunk a feladatunk beteljesítéséhez, az eredendő útról való letérést viszont súlyos konfliktusok kísérhetik. A legjobb iránytű talán Szent Ágoston jelmondata lehet: *"Szeresd Istent, és csinálj, amit akarsz."* Ha valódi, építő szeretettel fordulunk a Teremtő felé, akkor sohasem fogunk olyat tenni, ami ellentmond az Ő akaratának. Ezzel az együttrezonálással élhetjük csa át a valódi önkibontakozásunkat, és lelki-szellemi koherenciánkat.

Kuan Jin - Vlagyimir Szuvorov festménye (jobbra)

Jung szerint ha Istent autonóm pszichikus tartalomnak tekintjük, az őt morális problémává teszi. Sokan éppen ezért félelemteli rettegéssel falazzák be magukban a magasabb szféra introspektíven befelé nyíló ajtaját. Pedig a hermetikus "Summum Bonum tan" - a kersztény filozófiához hasonlóan - arra biztat, hogy az isteni birodalomtól nem kell félnünk. Isten ugyanis önmaga a tökéletes jóság. *"Isten alaptermészete a kigondolt Akarat, vagyis az abszolút jóság és bölcsesség... valamennyi jó az ő akarata és szándéka... olyan a Jó nagysága, hogy azonos terjedelmű minden létező dolog lényegével... Isten tehát a Jó, a Jó pedig Isten."* Hermész azt is jelzi, hogy a Jó egy olyan tudatállapot (vagy frekvencia), melyet ha megközelítőleg sikerül önmagunkban kifejleszteni, rátekinthetünk Istenre. A Jóság tehát egy morális hullámhossz, amire empatikusan ráhangolódva elérhetjük a teljes koherenciát.



Гуань Инь
© Художник В. Суворов

Isten *"akarata az egyetemes jóság; mely ugyanaz, mint az összes dologban létező jóság... a Jónak egyik tulajdonsága, hogy ismertté válik annak számára, ki őt látni képes."* Az Istennel való összeolvadás pedig *"beteljesülés azok számára, akik a gnózis birtokába jutottak."*

Jogosan vetődik fel a kérdés, ha Isten a legfelsőbb jóság, és *"maga a Jó a teremtő alapelv"*, akkor egyáltalán miként keletkezik a rossz, a gonosz a világban. Számos korai és modern szerző azon a véleményen van, hogy a rosszat mi magunk teremtjük. tehát nem önálló létező, hanem időközben, "a lélek csonkultságával" jelentkezik (Jung). Hermész sem tekinti a rosszat autonóm szubsztanciának, csupán a teremtés folyamata közben fellépő véletlen hibának. *"Magához az Alkotóhoz való viszonyában semmi sem ítéhető gonosznak, vagy romlottnak. A gonoszság és tisztátalanság balesetek, melyek a dolgok teremtése közben lépnek fel."* Mint olvashattuk, a mai kvantumtudomány bebizonyította, hogy a Világegyetem mágikus módon az emberi gondolat által teremődik.



Szuovorov így ábrázolja teremtés folyamatát (balra)

Deepak Chopra szavaival minden pillanatban "végtelen lehetőségek tárulnak fel előttem, amelyek segítségével alakíthatom a világomat, mivel annak nincs más alakja, csak amit én adok neki." Tehát ha a tudatom a félelem alacsony frekvenciáján rezonál, meg is teremthetem a félelem tárgyát. Mint köztudott, erre kollektíve is rá lehet segíteni...

A hermetikus holomodell szerint "... a gonosz úgy található a világban, mint annak a szerves része." (Hermész) Basilius szerint a gonosz nem élő létező szubsztancia, hanem a lélek olyanfajta állapota, amely a jótól való elfordulás miatt el-lentétesen viszonyul a lélekhez. A gonosz ebben az értelemben a lélek megosztottságát eredményező ellenerő, mely a hermetikus terminológiát tekintve a lélek isteni és világi összetevőinek hasadásához vezethet. Jung meglátásában az ellentétek egymásba csapásának elve alapján az "Antikrisztus eljövetele nemcsak pro-

fetikus jövendölés, de könyörtelen pszichológiai törvény."

Ha viszont az Antikrisztus a lélek megosztottságát eredményezi, akkor ennek a külvilágban frusztrált, zavarodott, szétesett állapotként kell megjelennie. Napjaink űzött vadként tomboló emberi megnyilvánulásai, az animális ösztönök generálta háborúk térhódításai, a tudomány és a technika "luciferi fejlődése" (Jung), a politikai ellentétek hitkérdéssé terebélyesedése, a földi világot fenntartó művészet "zombi-kultúrává" (Grandpierre) degradálása, az önmagukat isteneknek kikiáltók zsarnokoskodása mind-mind arra vall, hogy valami mélyen megbomlott az emberek lelkületében. Hermész tizennégyezer évvel évvel ezelőtti víziója mintha napjainkról szólna: *"Azokban az időkben a vallásos embert örültnek hiszik majd, s az istentelen embert bölcsként üdvözlük; a civilizálatlanokat derék embereknek fogják tekinteni, a gonosz szívűeket pedig a legjobbakként dicsérik majd. A Lélek minden hozzátartozójával... nevetség tárgyává lesz csupán, és eszetlenségnek vélik majd... Ó, embereksajnálatra méltó különválása az Istenektől! ... A föld nem lesz már egyensúlyban, a tenger nem lesz többé hajózható, s az egekben felfordul a csillagok szabályos haladása... a föld gyümölcsei romlottá válnak... Ilyen lesz a világ öregkora: vallástalanság és zűrzavar, törvénytelenység és a jó emberek döbbenete."*

Az utóbbi évek különösen tragikus természeti katasztrófái, Gaia kincseinek esztelen kiszipolyozása, a génmanipulált tápláléklánc bejósolhatatlan ártalmi, az erkölcstelenség és bűnözés társadalmi létformává magasztalása, az alattomosan terjedő terrorizmus lélektelenül kegyetlen burjánzása mind-mind arra utal, hogy mélyen eltávolodtunk az univerzális egység mindent kiegyenlítő harmóniájától. Ha valóban rólunk szól Hermész prófécijája, akkor ugyancsak aggasztó, hogy mindez az isteni birodalomtól történő elszakadáshoz vezethet. Mint láthattuk, a szellem elhagyhat bennünket, ha a lelkünk munkamódját elégtelennek találja. Ha egy evolúciós beavatkozással Isten tette lehetővé neocortexünk kifejlődését és magasabbrendű képességeink kialakulását, akkor ugyanúgy el is sorvaszthatja bennünk. Belegondolni is hátborzongató, mi lenne velünk intellektusunk és kreatív kapacitásunk hiányában. Fokozatosan elfelejtenénk minden civilizá-

Mária Magdolna és Jézus - Vlagyimir Szuvorov alkotása (jobbra)

ciókhoz kötődő információt, idegenül ténfereg-nénk a tudomány és technika posztmodern mementói között, de azok használatára már nem lennénk képesek. Elkeseredetten káromolnánk Istent a minket ért sorscsapásért (amíg tudunk beszélni!), amivel csak tetőznénk a bajt. Hermész szerint ugyanis *"a legnagyobb szentségtörés vétkét követik el ellene, mikor valami rossz tulajdonsággal ruházzák fel Istent, lenézők vagy tehetetlenek nevezve őt"*.

Talán erre vezethető vissza a nagy kultúrák bukása? Crow szerint nem zárható ki, hogy számos magasan fejlett civilizáció is élhetett már a Földön több tízezer évvel előttünk, csupán a ködös emlékek nyomait hagyva ránk mítoszainkban. Hermész is egy ősi kultúrában hagyta ránk tanait, és máig elevenen élnek. Az indiai Védák olyan ősi, gondolkodó, a technikai fejlettség igen magas szintjén álló népeket is említenek, akik űrcsatákat vívtak egymással.



A ma is széles körben elterjedt, ősi próféciaíkhöz közelítő felfogás szerint nemzeteink már annyira elszakadtak egymástól, a Földanyától és az isteni birodalomtól, hogy csak egy világméretű sokkhatás ébresztheti fel bennünk az egység összhangjának emlékét. Történelmi tanulságok utalnak arra, hogy különböző embercsoportok válsághelyzetben összefognak egymással. Ezekben az időszakokban a közös cél elsőbbséget élvez az önös érdekekkel szemben. Érdekes módon tudásunk legjava is mintha nagy sorscsapások idején bukkant volna a felszínre (Braden).

Ha viszont igaza van Jungnak, hogy a minket fenyegető gigantikus katasztrófák valójában "pszichikai eredetű járványok", akkor a megoldás kulcsa a lelkünkben van. A legújabb kutatások azt bizonyítják, hogy az emberek társadalmi szinten is tehetnek valamit világunk borzalmai ellen. Az imádság hatásait feltáró vizsgálatok arra utalnak, hogy a - főként nagyobb csoportokban végzett - fókuszált imádság mérhető hatást gyakorol az élet minőségére. Statisztikai adatok igazolják, hogy az imádság ideje alatt jelentősen csökken a nemkívánatos események, pl. a bűnesetek száma. Tudósaink a hatást a tömeges imádság tudati erőhatásának tulajdonítják. Hasonlóan jótékony a csoportos meditáció is. Mahárisi Mahes, a híres indiai jógi transzcendentális meditációnak nevezett módszere éppen azon a tényen alapszik, hogy a csoporton belüli stressz enyhülése kihat a csoporton kívüli nagyobb területekre is. A "Mahárisi-effektus" néven ismertté vált hatás szerint ha az összlakosság mindössze az egy százaléka egységesen békeimádságokat és meditációt végez, már elégséges lehet a bűncselekmények, balesetek és az öngyilkosságok számának csökkenéséhez. Más vizsgálatok szerint a változások beindításához ennél jóval kisebb létszám is elégséges. Jeruzsálemi kutatások azt tanúsítják, hogy a tömeges imádság vagy meditáció hatásai akkor is észlelhetők, ha a résztvevő emberek száma meghaladja a népesség egy százalékának négyzetgyökét (Braden).

"Isten, lévén tökéletes és bölcs, rendet teremt a káoszban... hogy így az értelem dolgai, mivel előbbre valók és hatásosabbak, az első helyen állhassanak... az érzékek által felfogható dolgok pedig... alájuk kerülhessenek. És ezáltal az, ami lefelé törekvő és nehéz, bölcs Szót hordoz

magában; s ez a Szó teremtő természetű, lévén termékeny és életadó" - írja Hermész. Bár lehetőségünk van civilizációnk sebeinek bekötözésére, a világméretű összefogást kívánó fókuszált ima és elmélyedés - úgy tűnik - még várat magára. Ha mi nem teszünk valamit civilizációnkért, másnak kell rendet tennie. Hermész arra figyelmeztet, hogy Isten képes meggyógyítani beteges világunkat, fekélyeink felvágása azonban nem fájdalommentes folyamat. Profécijája szerint mikor a világ öregkorának káosza beteljesül, "akkor az Úr és Atya, a legfelsőbb Isten, aki uralkodik a széles világ felett, megpillantván az ember bűnös útjait és cselekedeteit, feltartóztatja majd ezt a szerencsétlenséget, isteni akaratának és jóságának gyakorlásával. S hogy véget vessen a bűnöknek és az általános romlottságnak, özönvízzel fogja elárasztani a világot, vagy tűz által emészti fel, vagy vagy háborúk és járványok söprik el azt, majd visszaállítva az eredeti szépségét még egyszer méltóvá teszi a csodálatra és imádatra; a dicséret és áldás kórusa pedig ismét ünnepelni fogja Őt, aki oly gyönyörű művet alkotott és vitt véghez. A világnak ez az újjászületése, a jó dolgoknak ez a helyreállítása, a Természetnek ez a kegyes és szent visszahelyezése akkor fog bekövetkezni, mikor elérkezik az ideje; melyet Isten szent és örökkévaló akarata határoz meg; azé az Istené, aki kezdet nélküli, s mindig ugyanaz".

