

TITOK MAGAZIN

2023/4

MERJ GONDOLKODNI!



Spiritizta szellemkastélyok

Stanley Meyer vízautója

Impresszum

Titok magazin

Ez a lap nonprofit, a szerzők nevükkel és arcképükkel vállalják a felelősséget a leírtakért. A lap tartalma szabadon felhasználható, de a forrást meg kell jelölni. A lapban közölt írások is tartalmazzák az esetleges források nevét, címét, elérhetőségét. A lap az emberiség közös szellemi tulajdona, pénzért nem adható.

Figyelem! A leírtak alkalmasak az olvasó vallásos és tudományos világnézetének megzavarására.

Főszerkesztő: Miklós Attila
v55boco@gmail.com
www.attilahun.hu

UFO forródrót:
Miskolci László
miskolcilaci1988@gmail.com
www.miskolcilaszlo.hu
Viszok András
kufoe@gmail.com
<https://sites.google.com/site/ufohirado>

Magyar termék

Tartalom

Szerkesztői jegyzetek

Személyes vonzalom

Spiritiszta szellemkastélyok

Meyer elektrolizáló készüléke - 1. rész

A Teknőkaparó alföldi táltos jóslatai

Swedenborg tanai

Lemúria, a Shasta-hegy és a földönkívüliek kapcsolata

Shamhain

Felhívás!

Kérünk minden olvasót és ufóészlelőt, hogy ha tudása van földönkívüli vagy paranormális tevékenységről, netán idegen objektumokat figyelt meg, jelezze azt felénk.
Írjon a

v55boco@gmail.com

villanyposta címre. Ha kérdése van, tegye azt fel bátran, megválaszolom. Ha fényképe, rajza is van az idegenekről, csatolja azt is a levélhez.



Szerkesztői jegyzetek

Miklós Attila

Egy tisztább Földért.

Manapság nagyon divatos lett a klíma védelméről beszélni, egyre-másra vannak olyanok, akik a bolygó megmentéséről szónokolnak. Való igaz, klímaváltozás van, de van egy hírem, mindig is volt és lesz, mert csak a változás állandó. Felesleges pánikot kelteni emiatt. Divat lett a megújuló energia felhasználásról és az elektromobilizmusról is beszélni. Arról, hogy 2050-ig majd mindenki villanyautóba üljön át, esetleg ne is legyenek autók. Csókolom, a repülőkről és a nagy hajókról miért nem beszélgetünk?

Én a magam részéről nem hiszem, hogy az akkumulátoros elektromos autók megmentik a Földet, mert az akku gyártása is erősen környezetszennyező, nem is beszélve a napelemek gyártásáról. És majd még meg is kell semmisíteni, ha lejár az életciklusa, ez mind a felhasználót terheli. A szélkerekek kompozit lapátjaival mi lesz? Azt sem lehet feldolgozni, jobb híján elássák a mező közepén, a lebomló mikroműanyagok meg elszennyezik a talajvizet. Pártunk és kormányunk szerint legyünk mi magyarok akku-nagyhatalom, mert az a jövő. Én azt mondom, az akksinak nagyon rossz íze van, akár sütve, akár főve. Laár András idézve: "Lehet, hogy finomodik, de ami a végén kijön, az még nagyon rossz! Nem sikerült nekik." Schiffer András szerint viszont nekünk, magyaroknak elsősorban ehető dolgokat kéne gyártanunk.

Csak menjünk be egy bevásárló központba, és látni fogjuk az árakat. Persze, háború van, meg infláció, és a járványt épp, hogy magunk mögött tudtuk, de már újabb vírusról beszélnek. Nézzük meg a termékek címkéit, hány hazai van köztük? Igen kevés, több cseh, lengyel és német. Valamikor Magyarország nem csak önellátó volt, de exportőr is élelmiszerből, most meg behozatalra szorul. De a kormány akkugyárakat akar a jó termőföldek helyén. Lesz hozzá fekete munka is, a feketék már itt vannak, Indiából, Malajziából, Koreából meg a Fülöp-szigetekről, és Niger is mocorog. Cseh Tamást idézem: "Száz év múlva ki tud itt még magyarul?"

Sokat hallani Bogár László, vagy akár Bedő Imre szájából is, hogy itt egy zöld diktatúra épül, ehhez kell ez a nagy klíma-hisztia. Az tény, hogy van ózonlyuk, és felmelegedés is, de java részben természetes folyamatok. Kevés hatásunk van a megfékezésére. A kapitalizmus persze rossz, de nem a kommunizmus a megoldás, az is rossz, csak másképp. Az embereknek szabadság kell, magántulajdon, és készpénz, nem falanszter, mert az csak újabb háborút szül. A mobilitáshoz kell az autó is, de nem feltétlenül akkumulátorból kéne táplálni a villanymotort. Tölteni meg úgymint a füstölő hőerőművek áramáról fogjuk. A Föld felületének 80%-a víz, tenger, óceán, folyó. A víz megújuló energia-forrás, életet is ad. Erőt is ad, ha tudjuk használni. Paksra szükségünk van, de kellene nagyon Nagymaros, Fajsz és Adony vízlépcsője, egy újabb víztározó a Tiszán Szentés és Csongrád között. És erőműveket a Sióra és a Sajóra is tegyünk. Állítsuk vissza a fokrendszert, a lápokot, görbítsük el a Tiszát újra, azaz kössük vissza a holtágakat az élő vízbe zsilipekkel. A jövő autóját a víz fogja hajtani. Ehhez az Ottomotor már adott, de benzin helyett hidrogén gázzal kell hajtani, azt a vízből nyerjük bontással, és kapjuk a durránógázt. A folyamat ismert. Az üzemanyagcella is vízzel működik, az abból kinyerhető hidrogénnel. Oké, tudom, robbanásveszélyes. Miért, a benzin nem az? Azért kell kutatni, hogy ne robbanjon, csak hajtson. Jekkel János, Spanyol Zoltán, Horváth István vagy Stanley Meyer már elindultak a felfedező úton. Ki olyan bátor, hogy kövesse őket?

Égi hang

Személyes vonzalom

A következő kis üzenet Doreen Virtue-n keresztül került csatornázásra. A feladó maga Aphrodité, a szerelem és szépség, nőiesség istennője. A legendák szerint születése több módon ment végbe. Az első variáció szerint mikor Kronosz letaszította apját, Uránoszt az égi trónusról, egy sarlóval lekanyarította Uránosz férfiasságát, mely a világ-óceánba hullva véres habokat vetett, és ezek közül egy kagyló belsejében emelkedik ki Aphrodité Ciprus partjainál. Egy kevésbé drámai verzió szerint Zeus és Dióné nászából született.



Aphrodité olyan szép, hogy senki sem tud neki ellenállni. Megbabonázta Adoniszt, de volt felesége Hephaisztosznak, majd Árészt választotta társul. Gyermeke volt Erósz, Anterósz és Harmónia. Római megfelelője Vénusz, így egyben szelleme is a Vénusz bolygónak, az asztrológiában a kis szerencse jelölője. Jelképe a fehér galamb, a rózsa. Számos néven ismert még, Aphrodité Pandemoszként a pusztá testiséget,

Aphrodité vagy Vénusz jelképezi a női energiákat számos ezoterikus iskola szerint, és az asztrológiában is. (fent)

az erotikus vágyat jelképezi. Küprisz és Küthe-reia néven is említik.

Arkangyalok és felemelkedett mesterek - 46. oldal

”

Azért jöttem, hogy segítsek megerősíteni a személyes vonzódásra és a kölcsönös megértésre alapozott, hosszú távú kapcsolataidat. Mint tudod, az egyik lehetetlen a másik nélkül. A testeket és az életüket összekötő szenvedély alapvető, ahogyan alapvető a beszélgetés, az eszmecsere és a vita is. Ráadásul az a társ, aki megért téged, ismeri és érti a kívánságaidat, természetesen sokkal jobb szerető a nemtörődömnél. Az irántad szenvedélyes vonzalmat érző társ pedig fogékonyabb arra, ami bánt, hozzáértőbben orvosolja a lelki sérüléseidet, tehát elbűvölőbb. A figyelmes társ számot tarthat hosszas érdeklődésedre, s minél tovább vagytok együtt szeretetben, annál több esélyetek lesz jutni valamire, és megérteni egymást.

Aphrodité



Magyarországon számos olyan kastély található, ami egyes állítások szerint szellemekkel van tele. A XIX. századi magyar spiritiszták is több ilyen helyszínt kerestek fel, ahol elhunytakat idéztek meg. Annak idején igencsak híres volt a témában Mikos János báró, az Országos Spiritualista Szövetség alapítója. A sors iróniája, hogy a báró fennmaradt Mikosd-kastélya, mára elhagyatottá vált és kísértetjárta hely lett

Kísértetek a felső tízezer körében

A XIX. és a XX. században a spiritizmus meghódította Magyarországot is és számos tudományos, valamint társadalmi rangban igen magasan álló képviselője akadt. Természetesen ez is, mint sok más paranormális jelenség a nép alsó rétegeiben jelent meg, mivel azonban több ezer híve lett a szeánszoknak és a szellemtannak, így magától adódik, hogy a gazdagabbak, az arisztokrata réteg is felfigyelt rá. Ez mellett a tudomány és az egyház sem hagyhatta szó nélkül a terjedését, így a spiritizmus témája hamar a viták középpontjává vált.

Támogatók sokasága

Hogy jobban megértsük, miként is lehetett annyira népszerű a szellemek idézése a bárók és grófok kastélyaiban, érdemes néhány példát néznünk arra vonatkozóan, hogy milyen magyar támogatói voltak annak, hogy a szellemekkel lehet kommunikálni és akár meg is jelenhetnek a számunkra. A spiritizmushoz eleinte hozzá tartozott, majd szépen külön vált az animális magnetizmus, ami egy alternatív gyógyászati irány. Eszerint mindannyiunkban van életenergia, és ennek áramlásának elakadásánál jelentkeznek a betegségek. A gyógyász módosíthat rajta különböző eljárásokkal, hogy tovább folyjon az elakadt vitalitás. A magnetizmusnak számos orvos támogatója volt, többek között Grünhut Adolf, az ország egyik híres orvosa, aki aztán a spiritizmus fő támogatója lett. A felsőbb köröket is gyógyította, így jutott el hozzá Vay Adelmá grófnő és médium, akiről később írunk. Mindketten nagyban hozzájárultak a Szellemi Búvárok Pesti Egyletének 1872-es alapításához. Gárdos János szülészorvos, Szapáry Ferenc gróf és masszőr, továbbá Oroszhegyi Józsa egy nőnevelő intézet vezetője, szintén támogatták a magnetizmus terjedését.

Chengery Pap Károly evangélikus lelkész álnéven fordított le pár fontosabb külföldi spiritiszta művet magyar nyelvre, ami igazán nagy szó, mert sok egyházi személy az Ördög művének vélte a szellemtan terjedését. Károly fia, Elemér lett később az ország fővegyésze, majd pedig a Magyar Metapszichikai kutatások egyik úttörője. Ezzel együtt alakult egy ehhez kapcsolódó társaság is, ami Tordai Vilmos nevéhez köthető, aki a Magyar Királyi Igazságügyi Minisztérium számtisztje volt és számos spiritiszta cikk írója. A szellemidézők támogatói közé sorolhatjuk Hillebrand Jenő régészt, az őskor tudományos kutatásának magyar úttörőjét, aki Európa szerte híres volt. Az elsőrangú spiritisztának titulálták Tóvölgyi Titusz újságírót, a Magyar Hírlap szerkesztőjét és földbirtokost. Sorolhatnánk még a listát, és természetesen voltak kritikusok és ellenzők is, de már ebből a felsorolásból látszik, hogy a spiritizmus milyen befolyásos híveket szerzett magának.

Vay Adelmá bárónő, a leghíresebb magyar spirítiszták egyike (jobbra)

A gyógyító grófnő

Wurmbrand-Stuppach Adelmá (1840-1925) egy német tiszt és a Teleki család magyar grófnőjének lánya volt. A nő hozzáment báró Vay Ödönhöz, aki érdeklődött az okkultizmus és a spiritizmus iránt is. A grófnőt fejfájdalmok kínozták és sehogy sem talált rájuk gyógymódot. 1865-ben ismerkedett meg dr. Gárdos János orvossal, aki úgy vélte, hogy fájdalmai csak akkor múlnak el, ha kipróbálja az automatikus írást, ugyanis valószínűleg különleges képességek birtokában van. Adelmá vonakodott ugyan, ugyanis katolikus vallású volt, de végül beadta a derekát és kastélyában ücsörögve írást és papírt vett elő. Keze magától kezdett mozogni és a következő sorokat írta le: „Tamás vagyok, a te védőszellemed, írd így és az jó lesz neked, teljesen egészséges leszel.”



A szellem egyúttal két jövőbeli jóslatot is tett, melyek aztán teljesültek. Mivel az írómédiúmitás hatására a görcsök elmúltak, a grófnő egyre többször ült le, hogy megnézze, mit üzen a szellemvilág. Férjét, Ödönt arra kérték a szellemek, hogy ő is fogjon egy tiszta üres papírt, ugyanis rajzolómédiúm lesz majd belőle. A rajzokhoz kapcsolódó leírás pedig Adelmán keresztül érkezett. Egyre több szellem jelentkezett be, azonban számos negatív szellem támadásnak is ki volt téve a pár, amiket legtöbbször csak imával, hittel és pozitív szellemek segítségével tudtak kivédeni. A grófpáros aztán megismerkedett a fent említett Grünhut Adolffal, és az orvos tárcacikkei alapján is igen nagy hírnevet szereztek. Bár Ausztriába költöztek, mégis megalapították Budapesten a Szellemi Búvárok Egyletét és a grófnő a két hely között ingázott. Kiderült ugyanis, hogy Adelmá a szellemektől gyógyító készítmények leírását kapja, ezáltal egyre többen keresték fel a kastélyában – vagy levélben –, hogy segítsen kikúrálni őket bajaikból. A nő sokszor azt sem tudta milyen gyógynövény vagy gyógyszer az, amit automatikusan leír. Többet már nem is forgalmaztak gyógyszertárakban és előkészítésük, vagy beszerzésük igencsak nehéz feladat volt. Akárhogyan is, de több száz embernek sikerült így segítenie és leküzdenie a betegségeket. Ezek között voltak epilepsziások, gyomorgörcsösök, szívgörcsben szenvedők, de gyógyított szélhűdést, szorongást, vértolulást és hurutos lázat is. A recepteket a Szellemi Vezetők diktálták, de megesett, hogy nem fiziológiai-vagy biológiai oka volt az emberek betegségének, hanem megszálló szellemek élőködtek rajtuk. Ilyen esetekben vagy a Vezetők, vagy Adelmá győzte meg ezeket az ártó lényeket, hogy ne szívják el életenergiájukat az embereknek, és végül leszálltak róluk. A falu asszonyai tömegestül jártak be hozzá a kastélyba, hogy segítsen bajaikon és még Jókai Mór regényírónk is látogatta a szeánszait. Hiába segített azonban emberek sokaságán a két gróf, hiába voltak Krisztushívők, Adelmát kiátkozta a katolikus egyház és írásait, később megjelent könyveit indexre tette.

Mikos báró és a szellemek

Mint említettük, Grünhut Adolf volt a magyar spiritizmus éllovasa, aki létrehozta az *Égi Világosság* című újságot. A konkurencia pedig Mikos János (1841-1904) báró volt, aki pedig a *Rejtelmes Világ* című újságot szerkesztette.

A báró abszolút nem volt vevő a Grünhut és Adelmáé vallásos kinyilatkoztatásokra, őt inkább a filozófiai és tudományos vonal érdekelte. Éppen ezért 1898-ban hozta létre a budapesti Nemzeti Szállóban az Országos Spiritualista Szövetséget. A két alelnök Bánó Zoltán császári-királyi kamarás volt, valamint Nérei Ödön spiritiszta író. Hozzá kell tennünk, hogy bár papíron létezett a szövetség, tevékenységéről alig tudunk valamit. A lap több éven keresztül megjelent és az említett nevek is termékeny könyvírók voltak, sőt, az egyik főmunkatárs Madách Imre költő fia, Aladár volt, aki erősen hajlott az okkultizmus irányába.

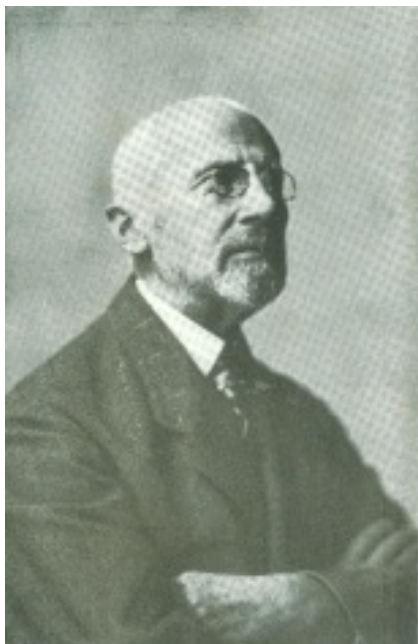

Nérei Ödön (balra)

A báró egyébként Amerikában ismerkedett meg a szellemtannal, ugyanis apja odaküldte tanulni, hazatérve azonban csak a túlvilág érdekelte. Az apa kitagadta fiát és halála után két lányára hagyta uradalmát, valamint kastélyát. Végül hosszas egyezkedés után Mikos Jánosé lehetett minden hagyaték. A báró sok időt töltött kastélyában, vélhetően akárcsak Adelmánál, több spiritiszta is megfordult nála. Később azonban el kellett adnia a kastélyt, majd végül kézről-kézre járt, mígnem a második világháború alatt teljesen kifosztották a környékbéliek. Utána a szovjetek szállták meg, akik raktárként és kórházként használták. Utoljára üdülőhely volt, ami 1993-ig működött, azóta teljesen lakatlan. Bár van egy tulajdonosa, aki felakarta újítani, de ebből azonban nem lett semmi és azóta is szellemkastélyként áll az erdő közepén.



A mikosdészlaki Mikos-Zierer kastély elhagyottan áll napjainkban (fent)

A Mikosszéplak közelében található épület 1866-ban nyerte el végső formáját és a 63 szobás kastélyban többször is észleltek az arra látogatók parajelenségeket, így kísértetjárta helynek mondják. Talán maga a Báró szeretné utólag bizonyítani, hogy tényleg van túlvilág és fel-fel tűnik szelleme? Vagy még mindig ragaszkodik kastélyához? Bárhogy legyen is, de számos más magyar kastély is szellemlaktának van kikiáltva, ugyanis a felső tízezer egyik kedvenc időtöltése az asztaltáncoltatás volt annak idején. Kitudja, talán újra szeretnének jelentkezni egy kis mókára.

Itt ragadtak?

Évszázadok óta hallhatunk a világ minden tájáról szellemkastélyokról. Egyesek szerint a volt tulajdonosok lelkei bukkannak fel a falak között, míg mások szerint az idő- és tér szövetében rögzült jelenetek játszódnak le újra bizonyos időközönként egyfajta hologramként. A szemtanúk pedig ezeket az áttetsző hologramokat veszik észre és halálra rémülnek tőlük.

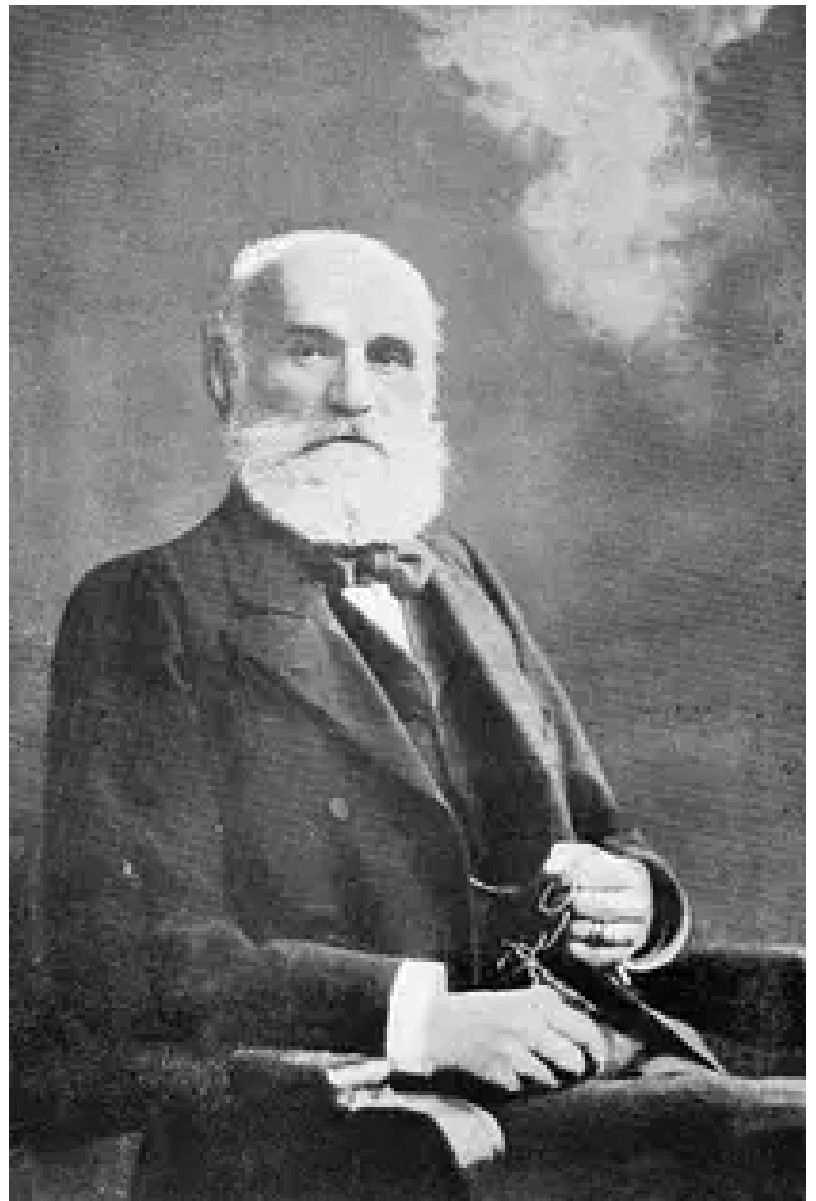

Dr. Grünhut Adolf, író, médium és lapszerkesztő volt az első spiritiszta szervezet alapítója (jobbra)

MAGYARORSZÁG UFO TÖRTÉNELME

Miskolci László

MAGYAR UFO AKTÁK

Felkötés, szigorúan 1990s dokumentumok
A Magyar Honvédség katonáinak UFO jelentései
UFO-k a vasútgőny mögött | Őrmezei UFO észlelései

Már kapható
Miskolci László
Magyar UFO akták

című könyve a Magyar
Menedék könyvesboltban.
1126 Budapest, Márvány
utca 48.

www.angyalimenedek.hu

Meyer elektrolizáló készüléke

1. rész

Filácz Róbert

Stanley A. Meyer nagyfeszültséget használva bontotta le a vizet hidrogénra és oxigénra. Az általa alkalmazott módszer nagyon jó hatásfokot biztosított, a víz lebontására használt energiának a több százszorosát tudta kinyerni a hidrogén elégetésekor. A Meyer féle szabadalmat magyar nyelvre lefordítva itt megtalálhatod, ezért ezen az oldalon inkább Meyer kévésbé ismert írásaiból szemezgettem.

"A fizika törvényei "adott" feltételeken alapuló bizonyított függvények... Változtassuk meg a feltételek egyikét és a törvényt nem lehet tovább alkalmazni... Egy "új" törvény születik a fizikai világ tudatában. Miért? ...Mert az atomok intelligenciával rendelkeznek..."



Stanley A. Meyer a vízautójával (fent)

A történelem során az emberiség sokféle módon használta a vizet a Földön az életének megkönnyítésére. Miért ne lehetne most a vizet üzemanyagként használni, mely hajtaná az autónkat, fűtené a házunkat, repítené az embereket s lökné előre az űrhajóinkat a galaxisunk határain túlra. A Biblia próféciai megjövendölték ezt.

Egy gallon (3,785 liter) víz atomi energiája 2,5 millió hordó (397,5 millió liter) olaj atomi energiájával egyezik meg. A víz nyilvánvalóan ingyen van, nagy bőségben lelhető fel és újrahasznosítható.

Az elektromos feszültség használata a vízmolekulák stimulálására - Működési paraméterek

Pulzáló transzformátor

A pulzáló transzformátor (A/G) megnöveli a feszültség amplitúdóját vagy potenciálját a pulzálás közben. A primertekercs elektromosan szigetelve van a szekunder tekercstől. Ez alkotja a feszültségnövelő áramkört (AA).

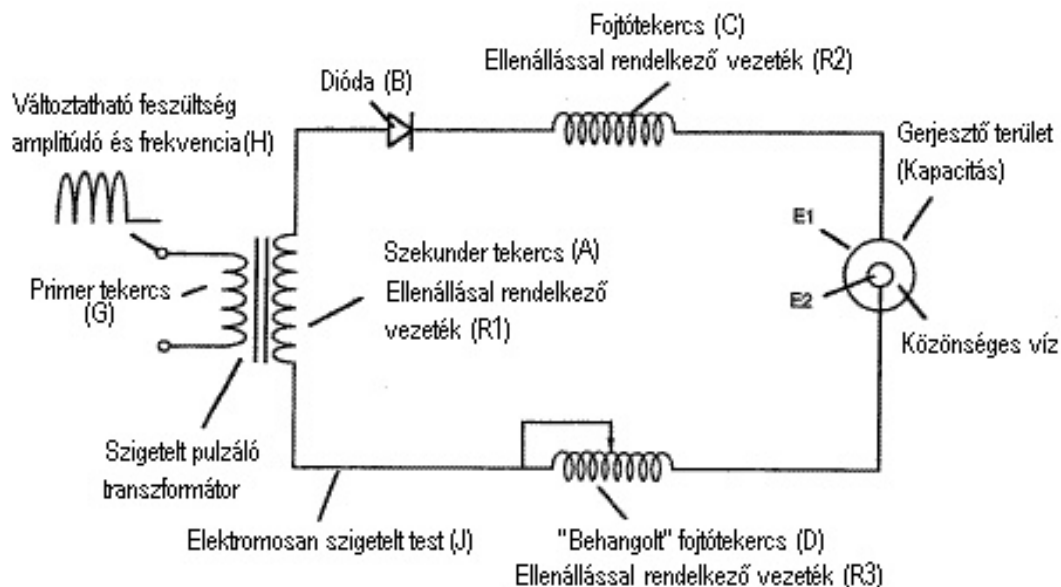

A feszültségnövelő áramkör (AA) tömbvázlata (fent)

A feszültség amplitúdója vagy potenciálja azáltal növekedik, hogy a szekunder tekercs (A) menetszáma meghaladja a primer tekercs (G) menetszámát. Az elektromosan szigetelt test (J) meggátolja az elektronok áramlását a bemeneti áramkör "föld"-jére.

Blokkoló dióda

A blokkoló dióda (B) megakadályozza a szekunder tekercs (A) elektromos rövidzárát az impulzusok szüneteiben, mivel a dióda csak egy irányba vezeti az áramot.

LC kör

A gerjesztő területtel (E1/E2) sorbakötött fojtótekercs (C) egy inuktivitásból és kapacitásból álló LC kört alkot, mivel a gerjesztő terület (E1/E2) kondenzátorként viselkedik a pulzáló impulzusok hatására, mint azt a 4. ábrán és az 5. ábrán is láthatjuk.

A közönséges víz a dielektromos tulajdonsága miatt (mely 25 °C-on kb. 80) az elektromos lemezek (E1/E2) között kondenzátort (ER) formál. Ezáltal a víz a feszültségnövelő áramkör részévé válik, mintegy "ellenállás"-t alkotva az elektromos "test" és a pulzáló frekvencia pozitív potenciálja között. Ez az ellenállás akadályozza az elektronok áramlását a pulzáló áramkörben. A fojtótekercs (C) moduláló tekercsre válik, ami az adott töltő frekvencián a kapacitást (E1/E2) egy magasabb feszültségszintre emeli az alkalmazott bemeneti feszültség határain belül.

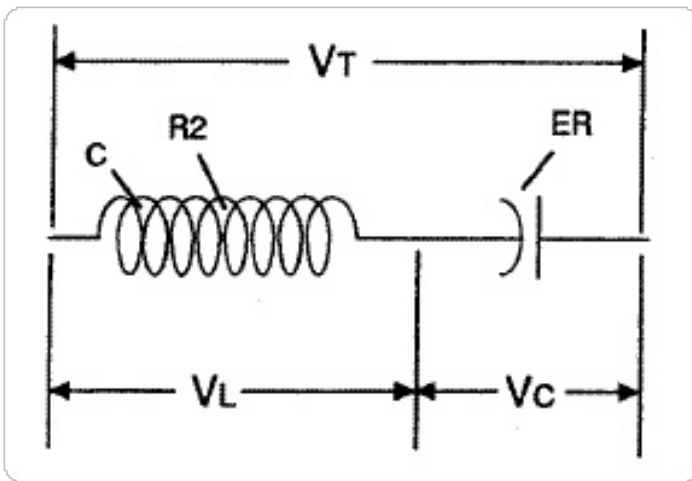

Az LC kör viszonyai (balra fent)

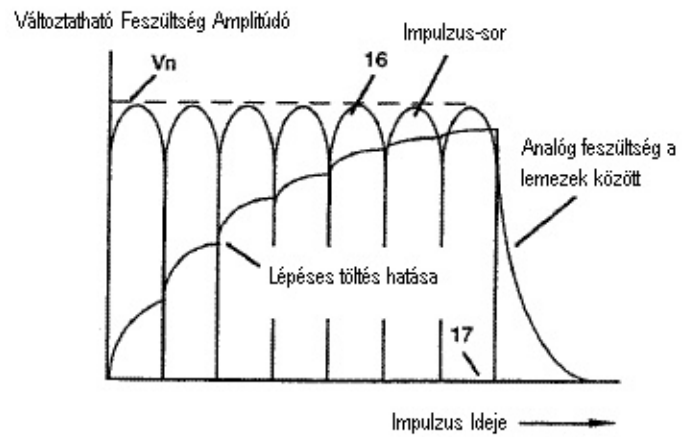

A lépéses töltés (jobbra fent)

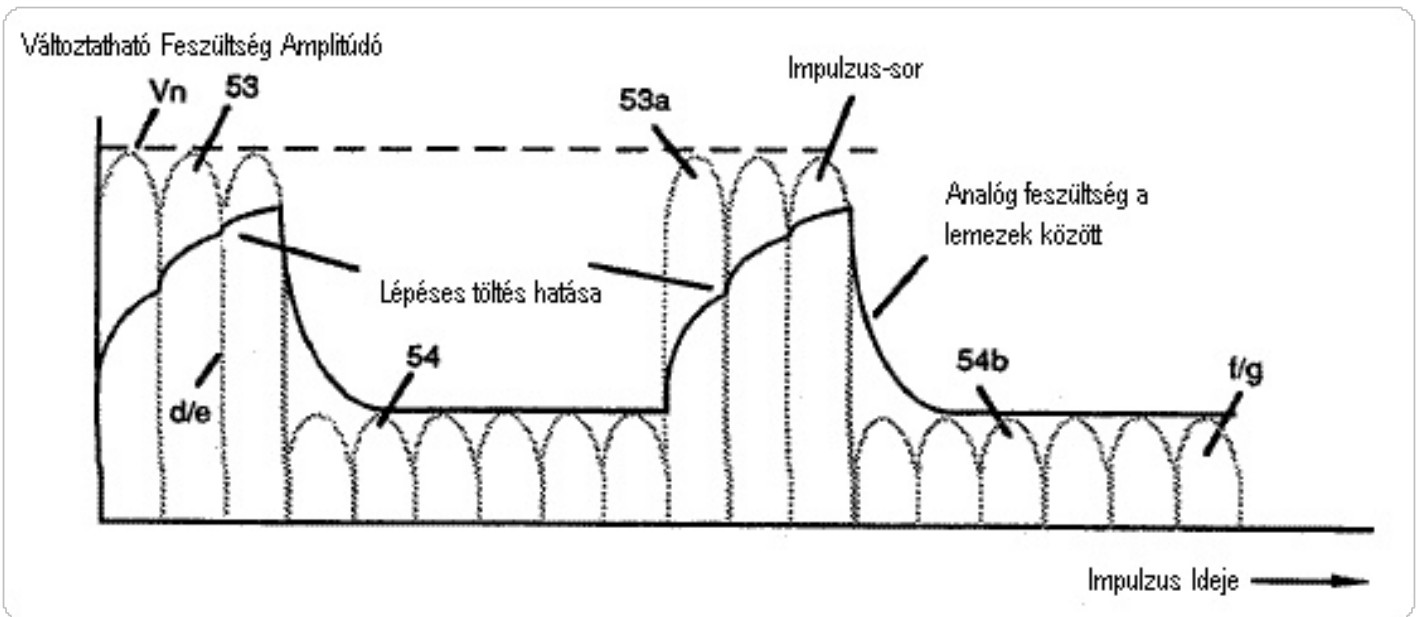

Az impulzusok "csomagokat" alkotnak (fent)

Az LC kör impedanciáját az induktivitás (C) értéke, a kapacitás értéke (ER) és a feszültség impulzusainak frekvenciája határozza meg. A sorba kapcsolt tekercs és kondenzátor impedanciája Z a következő egyenlettel határozható meg:

$$Z = X_c - X_l$$

ahol:

$$X_c = 1/(2 \cdot \pi \cdot f \cdot C)$$

és

$$X_l = 2 \cdot \pi \cdot f \cdot L$$

A sorba kapcsolt LC kör rezonancia frekvenciája (f_0) a következőképpen határozható meg:

$$f_0 = 1/2 \cdot \pi \cdot \sqrt{L \cdot C}$$

A soros LC kör feszültsége Ohm törvénye szerint:

$$U_t = I \cdot Z$$

LC feszültség

A rezonanciához közeli frekvencián az alkatrészeken mérhető feszültség magasabb, mint alkalmazott feszültség (H), a rezonancia frekvencián pedig a tekercsen és a kondenzátoron mérhető U_t feszültség értéke elméletileg végtelen.

A tekercsen (C) mérhető feszültség:

$$U_I = U_t \cdot X_I / (X_I - X_C)$$

A kondenzátoron (ER) mérhető feszültség:

$$U_C = U_t \cdot X_C / (X_I - X_C)$$

A rezonancia során a bejövő egypólusú impulzus-sorozat (H) (lásd a 4. ábrán és a 8. ábrán) egy lépéses töltést hoz létre a gerjesztő területen (ER). (lásd a 6. ábrát és a 7. ábrát.) A feszültség intenzitása nulláról indul és magas pozitív feszültséget ér el egy fokozatosan növekvő függvény szerint. Amikor a feszültség impulzusok megszűnnek, a potenciál nullához közeli értékre esik, majd az újabb impulzusok hatására a feszültségnövekedés folyamata újból elkezdődik.

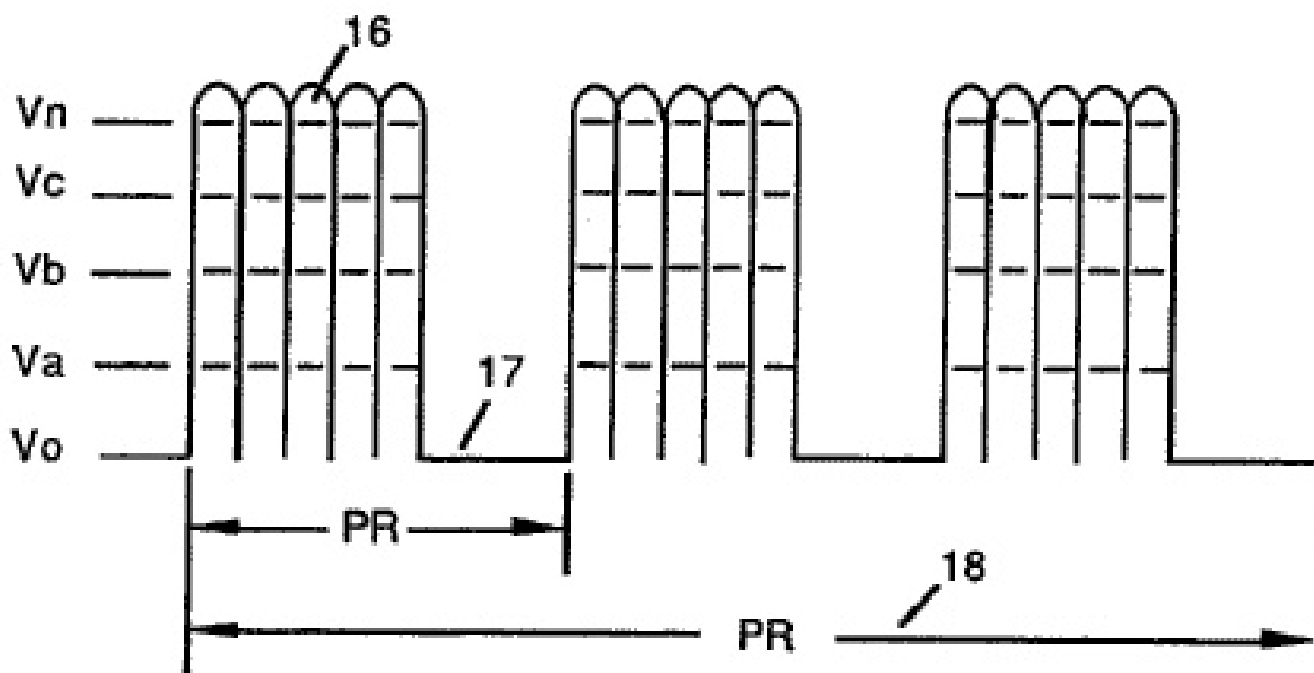

A kapuzott egypólusú impulzusok feszültség-amplitúdója dinamikusan szabályozza a termelőző hidrogéngáz mennyiségét (fent)

A feszültség értéke a gerjesztő területen (ER) meghaladhatja a 20000 V-ot is az (AA) áramkörben. Ezt az értéket a bemeneti impulzus-sorozat (H) értéke befolyásolja.

RLC kör

A tekercs (C) vezetője bizonyos ellenállással (RI) rendelkezik, mely akadályozza az egyenáram folyását.

$$Z = \sqrt{(R^2 - (X_I - X_C)^2)}$$

Kettős RLC hálózat

Az ellentétes polaritású feszültségzónához (E2) kapcsolódó, a fojtótekercshez (C) hasonló változtatható induktivitású tekercs (D) tovább akadályozza az elektronok áramlását a feszültségnövelő áramkörben. A változtatható érintkező kefe segítségével tovább lehet finomítani a rezonanciát. A (D) tekercs a (C) fojtótekercsrel egyetemben elektromosan kiegyenlíti az ellentétes feszültség elektromos potenciálját az (E1/E2) feszültségzónában.

VLC ellenállás

Mivel a szekunder tekercs (A) szintén ellenállással rendelkező vezetékéből (R1) van tekercselve, ezért az áramkör teljes ellenállása:

$$Z = R1 + Z2 + Z3 + Re$$

ahol:

Re – a közönséges víz dielektromos állandója (Szerintem Meyer itt a víz ellenállását akarta mondani)

Ohm törvényét alkalmazva:

$$U = I \cdot R$$

vagyis:

$$P = U \cdot I$$

Ebből következik, hogy a teljesítmény (P) egyenes arányban áll a feszültséggel (U) és az árammal (I).



Az elektrolizáló készülék működés közben (balra fent)

Folytatjuk.

<https://terszobraszat.hu/2-ingenenergia/2-4-az-ingenenergia-titkai/2-4-1-vizzel-hajtott-auto-bevezeto/2-4-1-5-elektrolizis/2-4-1-5-5-meyer-elektrolizalo-keszuleke/>

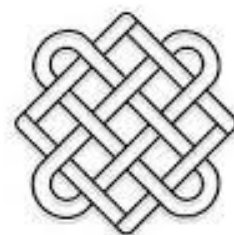

NEXUS TV

Az Édesvíz kiadó ajánlatából.

Egy örök klasszikus!

Szepes Mária életműsorozat

Válogasson kedvére az író könyvei közül, többet is talál még a kiadó kínálatában. Legyen részese Ön is egy páratlan alkotó gondolatvilágának. Ismerje meg általa a nagy szellemi áramlatok, az örök élet, és a mágia titkát!

Keresse minden nagyobb könyvárúházbán.

www.edesviz.hu

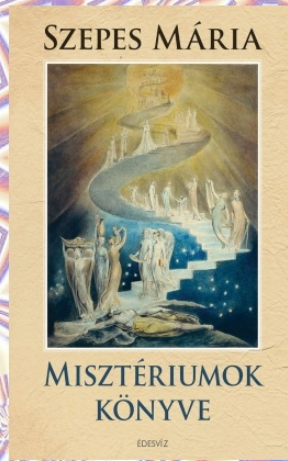
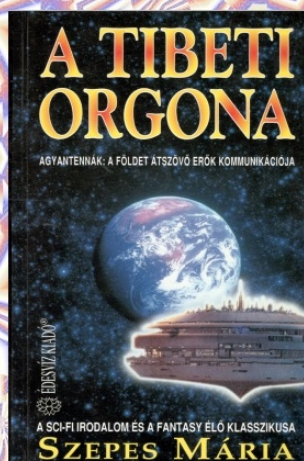

www.funok.hu

TEREMBURA
fun kutatási magazin

Prognózis

A Teknőkaparó alföldi táltos, döbbenetesen pontos jóslatai a napjainkra és ami még ezután jön a magyarságra

A XVIII.-XIX. századi, Habsburgok által elnyomott Magyarország dél-alföldi régiójában éldegélt egy nagy tiszteletben álló, megbecsült táltos úriember. Ez a gonoszok által rettegett, becsületes kisemberek által ellenben nagyon sokra tartott, jósképességgel megáldott atyafi jövővíziós jóvendőléseivel hívta fel magára a figyelmet.

Nevének és pontos lakóhelyének adatai nem maradtak ránk (valószínűleg Makó közelében élhetett, vagy vándoréletmódot folytathatott), annyi bizonyos mindössze, hogy "Teknyőkaparónak" hívták földijei. Néprajzi tanulmányok egész sora sorjázik fel a Teknőkaparó táltostudományának tisztelői mögé, már a XIX. század végi gyűjtők is felfigyeltek erre a nem mindennapi figurára, illetve észveszelytően precíz pontossággal valóra váló vízióira. Az újkori látó megjósolta például a repülőgépek, a gépkocsik, illetve a telefonvonalak feltalálását és elterjedését, s ugyancsak előre elregélte a nők liberális agymosás révén megvalósuló elerkölcstelenedését, valamint a három nagy háborút, mely után bekövetkezik az utolsó ítélet. Ismerős ideák ezek, nincs igazam? De mit is állít a Teknőkaparó? Miféle képeket tár elénk a majdani korok ezen kitüntetett ismerője?

De mit is állít a Teknőkaparó? Miféle képeket tár elénk a majdani korok ezen kitüntetett ismerője? A Teknőkaparó egyik legelső jóslata a múltba navigál bennünket, s az 1821-es pusztító makói árvíz bekövetkeztéről szól.

"Olyan nagy árvíz gyün ránk, hogy a Száraz utcán Barna halász harcsát halász." – mondotta ez a kiváló férfiú, s szavai igazsággá váltak.

Döbbenetindukálóbbrak azonban a technikai fejlődés majdani eredményeit taglaló részletek, elvégre ezekről a találmányokról nem igen lehetett sejtése hősünknek. Nézzük, miképp keltek életre a jövő tárgyai valamikor a XVIII.-XIX. század fordulóján!

"Az öreg Teknyős megjósolta, hogy valamikor a kései utódaink majd meglátják a vasmadarakat repülni, mög löcstelen kocsik szaladgálnak. A vasmadarak meg is tojnak, és akkor robban, összedűlnek a házak."

"A kocsik az országúton úgy közlekednek, hogy egymást tapossák."

"Össze lösz még úgy fűzve a világ dróttal, hogy na."

"Azt jósolta, hogy minden utcasarkon kocsma lösz, minden sarkon bót lösz, minden utcasarkon kupleráj lösz."

Ezeket a materialistafricskázó frázisokat csak enyhe bevezetőnek szántam. Az elgondolkodtatóbb, hatványozottan hatásos mondatok még csak ezután fognak sorjázni blogom hasábjain. Rá is térnék a táltos jelenünk erkölcsével foglalkozó frázisaira, illetve a harmadik nagy háború eshetőségeit és tényeit pedzegető információira. Miközben olvassátok a bájthalmaszt, gondolkodjatok el azon a vitathatatlan evidencián, hogy a többi világhíres váteszvízió is a Teknőkaparóéhoz hasonló futurológiai eshetőségekre figyelmezteti jelenünk romlásba rohanó siserehadát! Először az erkölcsi

eltévelyedéssel kapcsolatos kinyilatkoztatások jönnek, majd rátérek a nagy háborúra!

“Nem lehet mögismerni a férfit a nőtől.” – kiáltotta világgá a bárgyú buzerancia majdani megdicsőülését a táltos.

“Szemérmetlenkődnek, nem ismernek szégyönt a nők.” – jegyezte le a XIX. századi néprajzos gyűjtő a Teknőkaparó nihiliberalizmusra utaló régenvolt szavait.



Szemérmetlenkődnek, nem ismernek szégyönt (balra)

“Tele vót a vadrépának a virágja olyan bordóval. Aszonta, ahogy az majd fogy ki, a nép úgy fajtalanul el. Úgy lösz majd, hogy hát az úton is, mint a kakas a tyúkot.” – értekezett a szexuális kicsapongások gyakoribbá válásáról a jövőbelátó férfiú.

“Él három hétig a férjével, és már odébbáll. A gyerek ott a nyakba. Az ártatlan sikoltozik: ki az anyja, ki az apja?!” – már 200-250 évvel ezelőtt megjósoltatott a “fantasztikus” liberális családmodell.

“Azt is megmondta a Teknőkaparó, hogy vége lösz a bujdosó betyárok világának, osztán majd az úri betyárok gyűnnek, azok aztán felménnek lakni az emeletre.” – így elevenedett meg jelenkorunk mutyimatyijainak tobzódása.

Térjünk át azonban a legérdekesebb, legizgalmasabb részre, a harmadik világháború eshetőségeire!

“Három napig sötétség lösz, villany, semmiféle fény nem ég, csak a szentölt gyertya.” – a Föld tengely körüli forgásának ideiglenes megállásáról számos futurológiai frázis értekezik.

“Azt jósolta, hogy ezret élünk, ezret nem, kétezerbe el fog veszni a világ.” – a mostani világrend megdőlését az összes valamirevaló vízió a XXI. századra teszi.

“Gyűnnek a vörösök, utána gyűnnek a sürgük, akkó lösz olyan nagy háború, hogy a szürke ló a szügyivel taszítja a vért.” – a vörös szimbólum egyértelműen a kommunistákra utal, de a sárga (sürgü) színek kompozíció már többféle variációt felvethet. Egyrészt asszociálhatunk vele kapcsolatban a Távols-Kelet népeire, másrészt viszont a sárga Dávid-csillag nevében világkatasztrófa kirobbanását okozó cionistákra is.

“A fekete sereg keletrű fog elindúni, és egészen nyugatig mögy köröszkül a világon.” – ezek a sorok utalhatnak valószínűleg a multikultit kultiváló sábeszes massa agresszív katonáira, azaz a liberálanarchista világrend nostradamusi Antikrisztusának seregére.



A vasmadarak meg is tojnak, és akkor robban, összedűlnek a házak. - A TU160m bombázó (fent)

“Nem fegyverrel fognak háborúzni, hanem skatulyából szórják le az átkot a népre, és sebösek lösznek. Még a hetedíziglieni ivadék is el fogja örökölni az átkot.” – megelevenedik a biológiai hadviselés, illetve az atomfegyverek rémes hatása.

“Annyi magyar marad meg, hogy egy diófa alatt elfér” – ezek talán a Teknőkaparó letragikusabb sorai.

“A tizennégyes háború semmi, a másik háború semmi, a harmadik háború lesz a valami. Lesz olyan háború, hogy a szürke ló a szügyivel taszítja a vért a Rákos mezejin. Annyi nép marad mög, hogy egy fa alatt elfér.

De mikor a napkeleti bölcsek gyűnnek, avval nem bír senki.” – a “napkeleti bölcsek” a nyirkai jóslatban megjelenő “zenélő sivatagok tigrisét”, a jánosi jelenések könyvében sárkányt ölő Mihály arkangyalt, avagy a hindu Kalkit jelölik. Ők lesznek a régi világrend eltemetői, s a világigazság kivívói...

<https://vilagfigyelo.com/a-teknokaparo-alfoldi-taltos-dobbenetesen-pontos-joslatai-a-napjainkra-es-ami-meg-ezutan-jon-a-magyarsagra/#docst>

“Minden háznál kőkerítés, kőkémény lesz”, de azt is mondta hogy a jövőben nagy lesz a jólét, és “nagy lesz a pompa”.

Az emberiség nagy része úgy fog járni mint “a munkába az urak”.

Az újkori látó megjósolta például a repülőgépek, a gépkocsik, illetve a telefonvonalak feltalálását és elterjedését, s ugyancsak előre elregélte a nők liberális agymosás révén megvalósuló elerkölcs-telenedését, valamint a három nagy háborút, mely után bekövetkezik az utolsó ítélet.

<http://kimondottigazsagok.com/teknokaparo-egy-alfoldi-taltos-vilagvege-joslatai-ezret-elunk-ezret-nem-ketezerben-el-fog-veszni-a-vilag/>



Össze lösz még úgy fűzve a világ dróttal, hogy na. - ezzel is épül a globális kommunizmus, globalo-gazdi mindenkit megfigyel. (balra)

Az Euro jövője a német gazdaságtól függ (lent)

Végigtúrtam a világhálót Teknőkaparó jóslataival kapcsolatos cikkek után, de nem találtam olyat, amiben a szerző is fel volna tüntetve, ezért ha valaki úgy érzi, hogy írását méltatlanul használtam fel, hát elnézést, de tessék feltüntetni a forrást, és a cikkíró tegye ki a névjegyét. ezért nem is adtam meg írói nevet, csak néhány linket az adott oldalhoz. Ez a jóslat is egy lehetséges jövővízió, sok eleme már meg is valósult, van ami még most fog jönni. Az új háború már a küszöbön áll, az oroszok, kínaiak, a Nyugat és az Arab-világ részvételével. Az Iszlám Állam se adta még fel, a Covid után új járvánnyal kecsgetet Bill Gates és a WHO. Globális diktatúra réme lebeg a Föld felett. - A szerkesztő.



Titok magazin

Swedenborg tanai

Miklós Attila

Emanuel Swedenborg svéd matematikus, filozófus, látnok egy evangélikus papcsaládba született 1688 január 29.-én. Természettudományos munkája mellett élénken érdeklődött a lélek dolgai iránt, ezért egy kicsit beleásta magát a kereszténység tanulmányozásába. Több értekezést is publikált a hit mibenlétéről, a lélekről, a szellemi világról, a szentháromságról, stb. De a legnagyobb eredménye az volt, hogy kontaktusba lépett idegen világok lényivel telepátikus úton. Megemlíti, hogy a naprendszerünkben szinte minden bolygón van valamilyen élet, könyvében (A világegyetem földjei) jellemzi, leírja őket.



Emanuel Swedenborg
SERVANT OF THE LORD JESUS CHRIST

1744-től voltak látomásai, melyben az Úr „kérte” őt, hogy alkosson új tant, mely teljesen más, mint az addigiak. Szerinte egyedül Isten él, minden más csak halott anyag, de a Teremtőből kiáradó energia tölti meg a halott testeket lélekkel, ami vitalitást biztosít a testnek. Úgy gondolta, a keresztény egyház fejlődése a végére jutott, ezért felesleges újabb felekezeteket kialakítani, egy új alternatív tanítás kell, ami A Jelenések Könyvében jelzett Új Jeruzsálem új egyháza nevet kapta, 1788-tól vált önálló testületté. Érdekes, hogy a Római Katolikus Egyház újabban elkezdett foglalkozni a „na és, mi van, ha mégis vannak földönkívüliek” című témával. De ha leszálna egy űrhajó a Vatikán főterén és kiszállnának belőle az ilyen-olyan lények, a pápa mindjárt meg akarná téríteni őket az „egyetlen igaz hitre”. Az idegenek ezen biztosan jót nevetnének, és azt mondanák: Ti beszéltek nekünk Istenről, mikor ti a nevében háborúztok? Ti prédikáltok szeretetről, megértésről, elfogadásról, mikor ti sem tartjátok tiszteletben még a saját világotokat sem?

Emanuel Swedenborg evangélikus prédikátor, természettudós és médium (balra fent)

Swedenborg tudós lévén belekezdett egy repülő szerkezet tervezésébe is, amit a „túlvilágról” kapott instrukciók alapján akart megvalósítani. De csak néhány vázlatrajz készült el. Swedenborg 1772 március 29.-én tért meg az Úrhoz Londonban, emlékét egy kisbolygó is őrzi.

SZIGORÚAN

NYILVÁNOS!

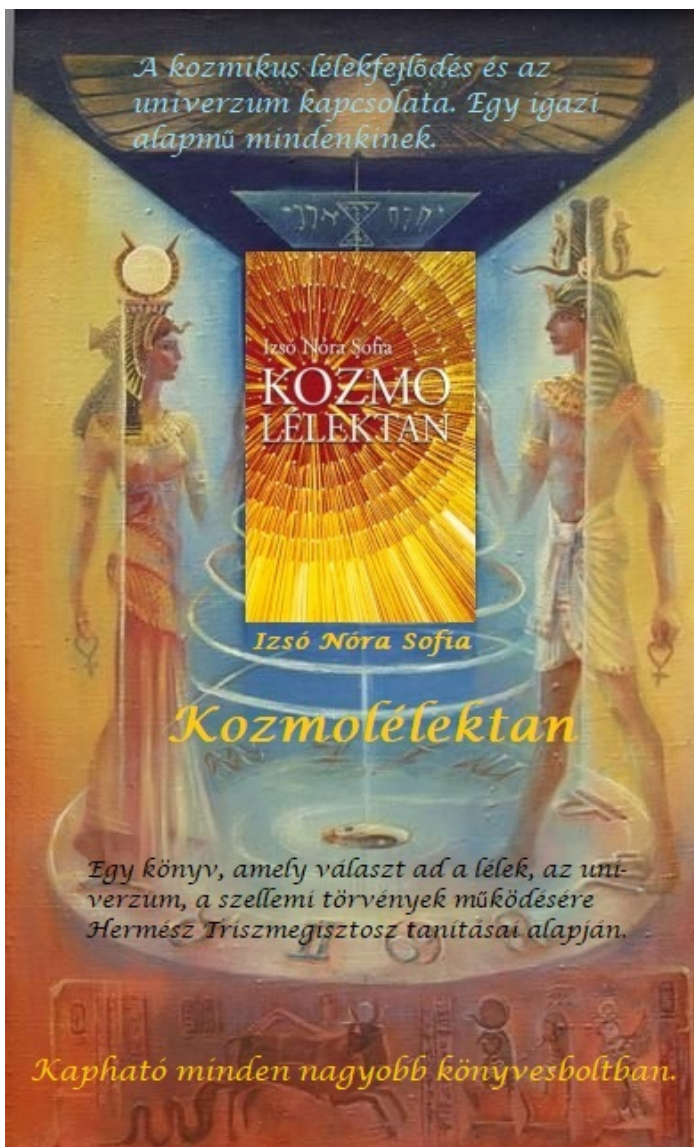

Még kapható
James Harris
sikeres könyve,
az
Exopédia.

Mindent a
földönkívüliek-
ről, egy kézről.

Megrendelhető az Underground
kiadónál. Átvétel másnap a bolt-
ban, vagy postai utánvétellel.

Budapest, VI. ker. Csengery u. 72.
www.undergroundkiado.hu
bolt@undergroundkiado.hu



WWW.ATILAHUN.HU

Egy érdekes weboldal földönkívüli-
ekről, ezoterikáról, paranormális
jelenségekről, tértechnológiáról.

Emellett még számos más érdekes-
ség is található itt, verseim, rajzaim
és gondolataim a világról. Mert a
világ sokkal több, mint amit érzékel-
ni tudunk belőle.

Ha kérdésed van, tedd fel nyugod-
tan. Írj a szerkesztőségnek.

UFO kutatás

magyar őstörténet

okkultizmus

metafizika

szellemtan

dalszövegek

Lemúria, a Shasta-hegy és a földönkívüliek kapcsolata

Hajósi Péter



Lemúria elveszett kontinense valahol az Indiai-óceán és a Csendes-óceán közelében található az elbeszélések szerint. Egyes ősi földönkívüli teoretikusok azonban úgy vélik, hogy Lemúria nem is földrész, hanem inkább egy gigantikus anyahajó volt az Indiai-óceánon és a Nagy Árvíz után az anyahajó egyszerűen távozott a Földről. Az anyahajó hatalmas mérete miatt így a korai ember ezt egy nagy szigetnek vagy kontinensnek hihette, bár egy másik elmélet szerint a póluseltolódás miatt Lemúria elsüllyedt az óceán alá, amire azonban semmilyen jel nem mutat.

Rögtön az elején joggal fogalmazódhat meg a kérdés, hogy mi köze ennek a Shasta-hegyhez? Nos a legenda szerint az utolsó lemúriaiak a Shasta-hegy földalatti barlangjaiba vándoroltak, később pedig sokan arról számoltak be, hogy misztikus lényeket láttak kijönni furcsa öltözetben a barlangokból. Magasnak mondják őket, a homlokukon egy harmadik szemnek tűnő szervvel vagy eszközzel és sápadt bőrrrel jellemezték őket. 1962-ben Roger Hemmings és egy csapat kempingező azt mondta, hogy láttak három taláros férfit kijönni egy barlangból és leereszkedni a hegyről úgy, hogy két lábnyira lebegtek a földtől. Mindhárom lény homlokán volt egy harmadik szem. A túrázók azt is állítják, hogy a barlangokban gépek hangjai hallatszanak, olykor emberi nyögések, időnként sikolyok is.



A Mount Shasta, Kalifornia államban található, jelentős ott az ufó-aktivitás. Wikimedia fotó (fent)

Ennek magyarázata egy elmélet szerint az lehet, hogy van egy föld alatti UFO-bázis a Shasta-hegy belsejében. Ugyanis jelentések szerint azonosítatlan repülő tárgyak jönnek ki és repülnek be, ráadásul más teoretikusok azzal is alátámasztják ezt a gondolatmenetet, hogy a Shasta-hegy, mint sok más vulkán, tartalmazza az UFO-k feltöltéséhez szükséges energiát.



Az idegenek kapcsolatban állhatnak a nagylábúval is. Pixabay fotó (fent)

A rejtélyekben elmélyülve egy érdekes történet szerint JC Brown, egy brit kutató, akit az angliai Lord Cowdray Mining Company bérelt fel, azt állítja, hogy bement egy barlangba, és rengeteg aranyat, pajszokat és múmiákat talált. JC Brown az állítás után eltűnt, és soha többé nem látták. Egy ismeretlen forrás azt is állította, hogy látta a Bigfootot egy leszállt UFO körül sétálni a Shasta-hegy közelében. Úgy tűnik, hogy a Bigfoot erős kapcsolatban áll az UFO-kkal, ezért is gondolhatják azt a teoretikusok, hogy a Bigfoot egy idegen interdimenzionális kísérlet lehet és az észlelések közeli barlangokban élhetnek. A Shasta-hegyen rengeteg barlang található, amelyek tökéletes bújóhelyet jelenthetnek egy ilyen nagylábú közösség számára.

Mivel mindenféle paranormális tevékenységet lehet észlelni ezen a hegyen, így nem csoda, hogy vonzza a „furcsa embereket” a kántáló druidáktól a szertartásokat lebonyolító wicca csoportokig. A 60-as években például hippik ezrei özönlöttek erre a szent hegyre azzal a céllal, hogy kapcsolatba lépjenek kozmikus lényekkel és egyesülhessenek a természettel.

A New Age csoportok közül is sokan szent helynek tekintették a hegyet. Azt állították, hogy a hegy alatt van egy ősi város, Telos, ahol állítólag Lemuria (más néven Mu) ősi elveszett kontinenséről származó emberek telepedtek le, miután Lemuria elpusztult. Állítólag továbbra is a hegy alatt élnek. A környékbeliekben élesen él a mai napig is ez a történet és azt állítják, hogy ezek a lények néha fizikai emberek, néha pedig a létezés egy másik síkján élnek, talán 4. vagy 5. dimenziós entitásként. Pedig Telos története valójában az A Dweller on Two Planets című fiktív regényből származik, amelyet az 1800-as években írt Frederick Spencer Oliver. Úgy gondolják, hogy a szerző bizonyára „csatornázhatta” a történetet, mert még csak 17 éves volt amikor papírra vetette gondolatait, és minden jel arra mutat, hogy a tárgyalt témák mélysége meghaladja azt, amit egy akkori 17 éves fiatal írhatott volna. Évtizedekkel később aztán az 1930-as években a Rózsakeresztesek néven ismert titkos társaság is népszerűsítette azt a hiedelmet, hogy fejlett lemúriaiak élnek a Shasta-hegy alatt.

Különleges megjegyzés Paul Dale Robertstől: Rózsakeresztes vagyok, de nincs kapcsolatom a Shasta-hegy alatt élő lemuriaiakkal.

Arról is mindennaposak az elbeszélések, hogy a Shasta-hegyen a lencse alakú felhők természetesen, és néha egy UFO anyahajó felhőgözökkel borítja be magát, ami lencse alakú felhőnek tűnik. Charlotte Stanton például azt állítja, hogy megfigyelt egy lencse alakú felhőt a Shasta-hegyen és miközben egy ideig figyelte azt, egy nagy ezüst hajó körvonalát látta meg a felhők között.

Mindenesetre az abszolút megállapítható, hogy a Shasta-hegyen és környékén túl sok a megmagyarázhatatlan dolog és a rejtély, ezért ott valami nem e világi dolognak lennie kell.

<https://faklyaradio.hu/news/lemuria-a-shasta-hegy-es-a-foldonkivuliek-kapcsolata>



Jeles napok

Shamhain

Név jelentése: Samhain modern ír szó, mely eredetileg több nyelvben, nyelvjárásban is megtalálható. Oíche Shamhna (ír), Oidhche Shamhna (skót gael), Mee Hourney (manx) és még sorolhatnám, mind azt jelenti Samhain éjszakája. November elseje, Lá Shamhna (ír és skót gael) néven nevezendő, jelentése Samhain napja.

A nevek az óír samain, samuin vagy samfuin szóból erednek. Jelentése: (a) nyár vége. Napja: Északi féltekén október 31. naplementétől november 1 naplementéig. Déli féltekén április 30. naplementétől május 1. naplementéig.

Eredete: Samain vagy Samuin volt a neve a tél kezdetét jelölő fesztiválnak a gall Írországbán. Már néhány 10. századi ír irodalmi anyagban is megjelenik. Egyike a négy gall évszakonkénti ünnepnek: Samhain, Imbolc, Beltane és Lughnasadh. Samhain és Beltane egymással ellentétesen van az év kerekén, s a két legfontosabb ünnep. James George Frazer írta Az aranyág c. könyvében, hogy ez a két ünnep inkább a pásztoroknak, gulyásoknak volt fontos, mivel ekkor vezették a magasabb legelőkre az állatokat (illetve lejjebb). Az ír mitológia eredetileg beszélt hagyomány volt, de a történeteket keresztény szerzetesek leírták a középkorban, akik persze keresztény formát is adtak nekik. Az ír mitológia szerint, Samhain (mint Beltane) az az időszak, mikor az „ajtó” a Másvilágra eléggé nyitott, hogy a tündérek és a holtak kommunikálni tudjanak velünk, de míg Beltane az élők fesztiválja, Samhain a holtaké. Fionn történeteiben leírják, hogy a sídhe (tündér dombok vagy átjárók Tündérországba) mindig nyitva vannak Samhain idején. Samhain az íreknél az ünneplés időszaka is, ivászat és az ételek mindig központi szerepet kaptak.

A Shamhain-hoz köthető a boszorkányság kultusza a keltáknál (jobbra)

A Dindsenchas és az Annála Ríoghachta Éireann szerint, Samhain az ősi Írországbán Crom Cruach istennel áll kapcsolatban. Tigernmas (Tighearnmhas) királyról mondták, hogy minden évben, Samhain idején felajánlásokat tett Crom Cruach számára; feláldozott egy elsőszülött gyermeket úgy, hogy fejét a kő istenszoborhoz vágta. Azt mondják, hogy Tigernmas embereivel együtt Crom Cruach imádása közben halt meg Samhain napján. Számos hely is kapcsolódik Samhain ünnepéhez. Azt mondják, Oweynagat („macskák barlangja”) barlangjából túlvilági lények jönnek elő, minden Samhainkor. Hill of Ward (vagy Tlachta) Meath megyében Samhain gyűlés és örömtüzek helye, a legendák arról is beszélnek, hogy a druida (vagy istennő) Tlachta itt halt meg, mikor hármas ikreknek adott életet (akik erőszak után fogantak).



Ronald Hutton szerint nem kétség, hogy pogány megemlékezések történtek ezen a napon, de alig vagy nem találunk leírást róla. Az egyetlen referenciája a vallásos rítusoknak Geoffrey Keating-é, akinek munkáit megbízhatatlannak tartják, ám azt írja, hogy Írország druidái gyűltek össze Hills of Wardnál Samhain éjszakáján, hogy egy szent tüzet rakjanak. Noha forrása ennek a kijelentésnek ismeretlen. Hutton azt mondja, hogy a vallásos rítusok azért nincsenek leírva, mert századokkal a kereszténység elterjedése után az írek nem tudták mik is voltak.

Történelmi szokások

A legutolsó aratást és a tél kezdetét jelöli ez az ünnep. Ekkor választották ki az állatokat is, melyek levágásra kerültek, hogy feltöltsék a téli készletet, illetve azért, mert a legelők már nem voltak elérhetőek az összes állatnak.

Főleg Skóciában, Man szigetén, Walesben és Ulster egyes részein voltak nagy tűzrakások. Megmaradt szokások emberáldozatokra is utaltak. Tűzvarázslatokat használtak a védelemre, nem csak magukat, hanem az állataikat is védve. A levágott állatok csontjait is összegyűjtötték, hogy a tűzbe dobják őket.

Azt írják, e napon a holtak is visszatérnek a rokonaikhoz. Ámbár nemcsak a hálás rokon tér vissza, hogy szórja áldásait, hanem a megölt ember is, aki bosszúra szomjazik. A tündérek Samhain idején embereket rabolnak el és viszik tündérdombjaikba. Ellenük az emberek talizmánokat használtak, vagy otthon maradtak. Illetve sötétben jártak, kifordították a ruháikat vagy éppen vasat, sőt hordtak maguknál. Áldozatokat, felajánlásokat is tettek a tündéreknek az ajtó elő, hogy biztosítsák a következő év jó szerencsáját.

Eredetileg fehérrépa volt, amibe arcot vájtak és lámpásként használták, a szokást főleg Írország egyes részein illetve a Skót Felföldön tartották. A lámpásoknak valószínűleg hármassal célja volt. Egyrészt fényt adott, mikor valaki Samhain éjszakáján kint járt. Másrészt szellemeket és más túlvilági lényeket szimbolizált. Harmadrészt, hogy megvédjék magukat és otthonukat tőlük.

Maszkok és jelmezek viselése is hasonlóan a szellemek és tündérek megtévesztésére vezethető vissza. Mikor beöltöztek, a szellemek, tündérek utánzása a csínyekkel is együtt járt, így a „Csínytevések éjszakája” lett.

A jóslás is helyet kapott az ősi időktől fogva, de nem csak ezen az ünnepen. Mikor meghámozták az almát, a héját maguk mögé dobták és amilyen betűt adott ki, azzal kezdődött a jövőbeli neve. A magokat, mogyorót a tűz fölött pörkölték, s „viselkedésükből” megjósolták a pár jövőjét. Ha együtt maradtak, akkor a pár is együtt marad. A tojás fehérjét a vízbe dobták, hogy a formája megmondja a gyermekek számát. A gyermekek varjakat is hajkurásztak, hogy számukból és repülési irányukból megmondják a jövőt.

Proinsias Mac Cana, Kelta mitológia c. könyvében a következőt olvashatjuk: "A túlvilágnak ez a komor és félelmetes képzete azonban mindenek felett november elsején, Samhain ünnepén válik uralkodóvá. A kelta év két részre volt osztva; téli fele Samhainnal kezdődött, amely jelentette egyben az új év kezdetét is, a nyári fele pedig május elsején, Beltene [Beltane] vagy Cétshamhain ünnepével köszöntött be. A két félévet további két-két részre osztották a február elsején tartott Imbolg, illetve az augusztus elsején megült Lughnasadh ünnepével. A négy ünnep közül a mitológiai emlékekben Samhainnak van a legnagyobb szerepe, s a Samhainhoz kapcsolódó legendák párhuzamai más hagyományokban is azonnal felismerhetők. A világ sok népe sajátos jelentőséget tulajdonított ezeknek a két különálló időszak közötti fordulópontoknak vagy szent időközöknek."



A pentagram vagy pentákulum egyike a mágikus pecséteknek, melyet a druidák is használtak már (balra)

Bizonyos értelemben ezeket mintegy időn kívülinek, vagy olyan időnek tekintették, amikor visszaáll a mitikus vagy ősidő. Hasonlóképpen, Samhain ünnepét a kelták is - az ünnep egész időtartamát vagy még pontosabban az ünnepnap előestéjét - más időnek tartották, olyannak, amely különös, természetfeletti energiával van töltve, s erre az időre gyűjtötték egybe a nagy mitikus események jó részét. Ebben az időszakban a világegyetem megszokott rendje felborul, ideiglenesen eltűnnek a természetes és természetfeletti dolgok közötti határok, nyitva van a sídh, s az összes isteni lény valamint a halottak szelleme szabadon jár-kezel az emberi lények között, és néha erőszakosan beleavat

kozik a dolgaikba. Másrészt ez az az idő, amikor a legkönnyebb bejutni a sídh-be; ekkor a legebevezhetőbb a sídh - ha akad olyan halandó, aki elég bátor ahhoz, hogy területére merészkedjen. Ilyen halandó az Echtra Nerai (Nera kalandjai) című történet hőse.

Samhain előestéjén Ailill és Medhbh, Connacht királya és királynője azt ígéri, hogy tetszése szerint választhat díjat magának az, akinek sikerül fűzfavesszőt kötnie valamelyik előző nap felakasztott fogoly lábára. Egyedül Nera fogadja el a kihívást. Odamegy a bitófához, de csak a holttest útmutatásával sikerül megkötnie a fűzfavesszőt. Miután ezzel meglennének, a tetem azt mondja, hogy szomjas, mire Nera a hátán elcipeli egy házba, ahol talál vizet. Ezután fogja a holttestet, visszaakasztja a bitófára és visszamegy Cruachain királyi udvarába, de az egész udvar lángokban áll, s a lángok körül az udvar népének levágott fejei hevernek. Amikor a támadók elvonulnak, Nera követi őket Cruachain Barlangjába - a túlvilág híres kapujába. Mikor már bent van a sídh-ben, felfedezik ottlétét, de megengedik, hogy ott maradjon.

A sídh lányai közül vesz magának feleséget, akitől megtudja, hogy amit látott, Cruachain udvarának pusztulása, csak jóslat volt. A következő Samhainkor azonban a jóslat valóra fog válni, hacsak nem dűlja fel előtte valaki a sídh-et. Nera nekivág, hogy figyelmeztesse övéit; vadfokhagymát, kankalint és aranypáfrányt, csupa nyári növényt visz magával, hogy elhiggyék neki, hol járt. Amikor visszatér, barátait ugyanúgy találja az üst körül ücsörögni, ahogy hagyta őket, noha időközben nem kevés dolog esett meg vele. Amikor újra eljön Samhain, a connachti harcosok megtámadják és kifosztják a sídh-et, és Írország három nagy kincsét viszik magukkal. Nera azonban a sídh-ben marad családjával együtt, és nem is távozik onnan ítéletnapig.

Seregnyi legenda kapcsolódik Samhainhoz. Muirchertach mac Erca és Crimhthann mac Fidhaigh természetfeletti nőszemélyek boszorkányságának esik áldozatul, Cú Chulainnt ekkor látogatja meg Lí Ban és Fann, és ekkor vívják meg a Magh Tuiredh-i nagy, mitikus csatát is. Mivel Samhain részben az őskáoszhoz való visszatérést is jelenti, megfelelő körülményeket teremt meg azoknak a mítoszoknak a számára is, amelyek - egy új idő előjátékeként - a fennálló rend felbomlását jelképezik. Híres királyok és hősök - Muirechertach, Crimhthann, Diarmaid mac Cerbhaill, Conaire Mór, Cú Chulainn és mások - Samhainkor hálnak meg, nem egyszer olyan forgatókönyv szerint, amelynek erősen rituális jellege van.

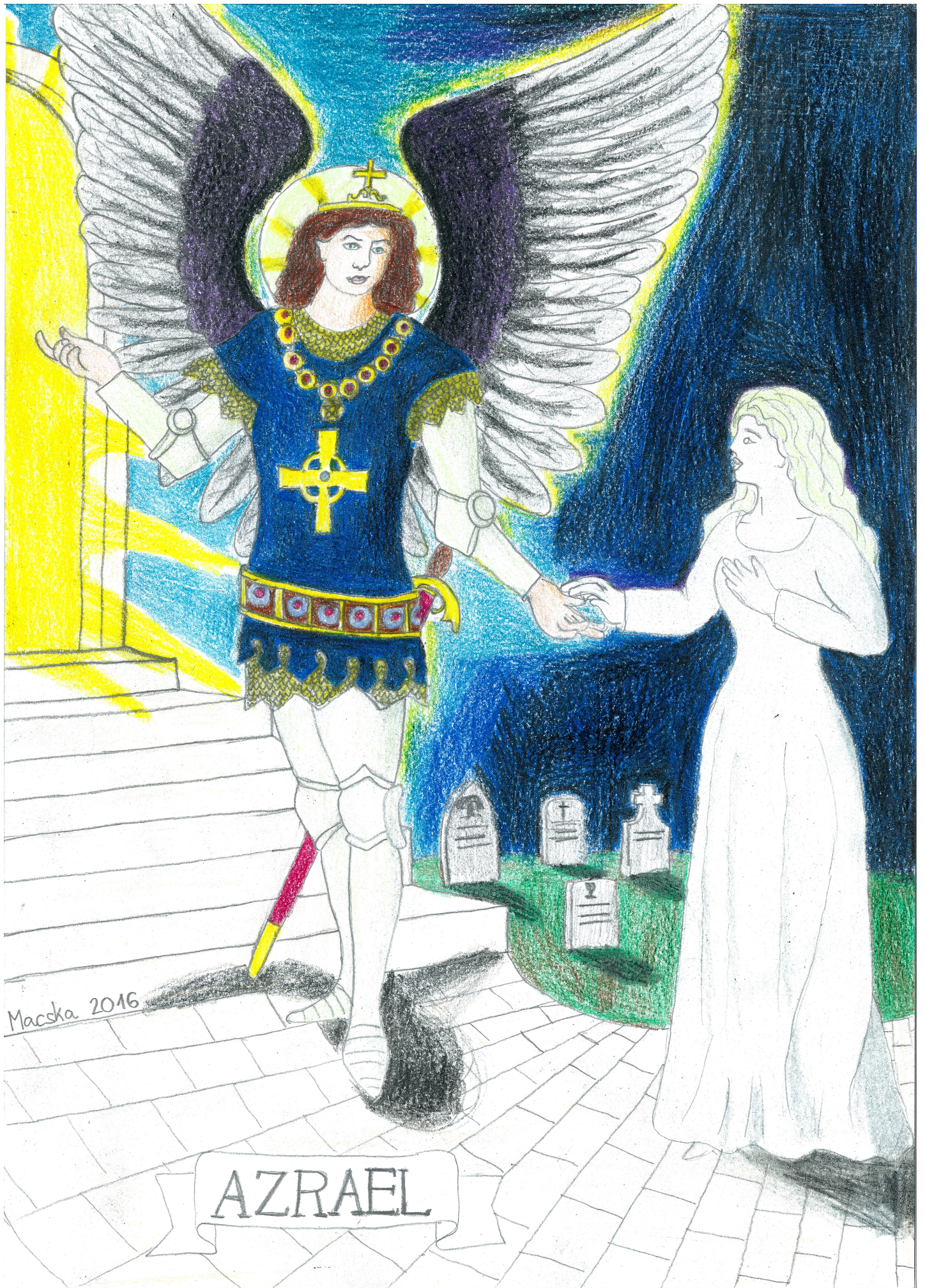

Macska 2016

AZRAEL

Megnyílik az ajtó a túlvilágra, a halál angyala átvezeti az ittragadt lelkeket. Miklós Attila rajza (fent)

Ez a féktelen tivornyák ideje, s az ünneppel járó káosz és felfordulás tisztán megjelenik a Mesca Ulad (Az ulsteriek lerészegedése) című történetben. Az ulsterieket ketten is lakomára hívják, s a becsület azt kívánja, hogy mindkét meghívásnak eleget tegyenek. Így aztán, miután az éjszaka első felében Dún Dá Bhenn udvarában (a mai Derry megyében) alaposan leisszák magukat, elindulnak a másik vendégségbe, Cú Chulainnhoz Dún Delgába. Útközben eltévednek, és vad, részeg tobzódásba kezdenek, közben egész Írországot becsavarogják. Végül ellenségeik közé vetődnek Munsterbe. A munsteriek először illően megvendégelik őket, de aztán elevenen megsütik őket egy égő házban.

Mágikus megfelelések

Szokások és rítusok: Nyár végi –télköszöntő rítusok; tisztelgés a holtak előtt; jóslás; ünneplés; megemlékezés az elmúlt évről; jelmezek, maszkok készítése; tökfaragás; seprűkészítés; tej és méz a tündérnép számára.

Varázslatok: Rossz szokások ellen; elűzés; tündérmágia; jóslás; gyertyamágia; asztrál projekció; előző életek; védelmi mágia; belső munka; akadályok elűzése; átkozás; inspiráció; szervitorok létrehozása; kísértetekkel való kapcsolatfelvétel, szexmágia, halál és vérmágia.

Füstölő és olajok: Szantálfa, üröm, zsálya, mirha, pacsuli, cédrus, fahéj, eukaliptusz, gyömbér, levendula, menta, narancs.

Eszközök: Seprű, üst, tarot kártya, inga, ouija tábla, fekete üst vagy tál megtöltve fekete vízzel vagy tintával, fekete tükör.

Ásványok: Fekete obszidián, jaspis, ónix, füstkvarc, lignit, karneol, szén, turmalin, türkiz, márvány, opál, pirit, homokkő.

Szín: Fekete, narancs, lila, piros, arany, barna, sárga.

Szimbólum: Alma, őszi levelek, kukorica, denevér, fekete macska, csontok, varjak, Halál, kísértetek, tölgyfalevél, gránátalma, tök, madárijesztő, kasza, fogyó hold.

Étel-ital: Alma, almabor, hús (főleg sertéshús), forralt bor, magvak (az újjászületést szimbolizálva), gránátalma, tök, tökfélék, tökmag, kukorica, krumpli, kenyér.

Istenek: Hekaté, Cerridwen, Cernunos, Ozirisz, Hádész, Arawn/Gwyn ap Nudd, Anubisz, Loki, Dis, Crom Cruach, Káli, Hél, Perszephoné, Basztet, Al-Ilát, Caillech, Arianrhod. Főleg halál/túlvilág istenei.

Növények: Mandula, alma (és részei), szezámmag, bazsalikom, körömvirág, fahéj, fokhagyma, gyömbér, mandragóra, százszorszép, üröm (fekete és fehér), bogáncs, fenyőtű, tökmag, rozmaring, ruta, zsálya, napraforgó szirmok és magok, tárkony.

Állatok: Szarvas, macska, denevér, bagoly, sakál, elefánt, kos, skorpió, varjú, gém, vörösbecy.

Fogalmak: Mágia, bőség, tudás, éjszaka, halál, újjászületés, siker, védelem, nyugalom, újrakezdés, kezdetek, ősök, visszatérés, változás.

Elem: Víz.

Készíts az elhunytaknak és őseidnek oltárt, ahol áldozati ételt hagysz és gyertyát gyújtasz.

Készíthetsz seprűt és fel is szentelheted. Jósolhatsz. Védelmi talizmánokat alkothatsz. Süss és főzz a családnak. Készíts madárijesztőt, hogy védelmezője legyen az otthonodnak.

Források:

www.annwn.hu - ezt az írást eredetiben itt találod

<http://en.wikipedia.org/wiki/Samhain>

Ronald Hutton: The Pagan Religions of the Ancient British Isles: Their Nature and Legacy.

Sir James George Frazer: Az aranyág.

Proinsias Mac Cana: Kelta Mitológia, Corvina Kiadó, 1993.

Toborzó

Felhívás minden ufósnak és parakutatónak, akik az anyaország és az elcsatolt területek valamelyikén él, hogy csatlakozzon, hogy megalakíthassuk a kárpát-medencei ufó klubok és médiumok, boszorkányok és táltosok szövetségét. Ha csatlakozni akarsz, írd a szerkesztőségnek, hozz minél több tagot. Tagdíj nincs, de sok élmény és hasznos munka igen. Egységben az erő!

